

Catálogo/
Catalogue
2019



**ALUMINIO, PVC, METALES LIGEROS,
HIERRO Y ACERO**

*ALUMINIUM, PVC, LIGHT METALS,
IRON AND STEEL*

SIERRAS DE CINTA

BAND SAWS

TRONZADORAS DE SIERRA CIRCULAR

CIRCULAR SAWING MACHINES

TALADROS, TORNOS

DRILL AND LATHES MACHINES

CIZALLAS Y PLEGADORAS

SHEAR AND FOLDING MACHINES

FABRICANDO EN ESPAÑA DESDE 1972

Tronzadoras **MG**



- Tronzadoras MG **fundada en 1972**, diseña y fabrica maquinaria para el corte y mecanizado del aluminio y hierro en sus **12.000 m2** de superficie cubierta.

- Todas nuestras maquinas están fabricadas conforme a las directivas de las normas CE. Además el sistema de gestión de la compañía es conforme a la norma **ISO 9001:2008**.

- **Founded in 1972**, Tronzadoras MG disposes of a factory and warehouses of **12.000 m2**, where a full range of band and circular sawing machines for steel and aluminium profiles are designed and manufactured.

- All our machines are manufactured according to the CE directives. Moreover, the company's management system is according to the **ISO 9001:2008**.



- Nuestra red comercial ofrece la experiencia y profesionalidad que el usuario necesita.

- Como fabricantes garantizamos una respuesta inmediata en nuestro servicio con técnicos especializados y recambios originales.

- Más de 200.000 máquinas trabajando por todo el mundo avalan nuestra privilegiada posición en el mercado.

- Our commercial network offers the experience and professionalism that the user needs.

- As manufacturers we guarantee an immediate response in our service with specialized technicians and original spare parts.

- More than 200.000 machines working around the world guarantee our privileged position in the market.

Aluminio, PVC y metales ligeros Aluminium, PVC and light metals

TL-302-M • SA.....	2
TL-350-M • SA.....	3
TLG-352-M • SA • A	4-6
TL-400-A.....	7
TL-500-A.....	8
TL-600-A.....	9
TL-800-A.....	10
TL-600-A 90°.....	11
TL-650-A 90° • TL-700-A 90°.....	12
FRONT-450.....	13
TLG-352 AA • TL-400-AA • TL-500-AA	14
GAA-350-90	15
GAA-350-90 TR12 • GAA-500-90 TR12	16
GAA-500-90	17
GAA-350-90 CNC • GAA 500-90 CNC •	
GAA-600-90 CNC • GAA 650-90 CNC	18-19
GAA-350-90 CNC TR12 • GAA 500-90 CNC TR12 •	
GAA-600-90 CNC TR12 • GAA 650-90 CNC TR12 .	20-21
GAA-Especiales.....	22-23
TN-3 / 4 / 6 • TM-3 / 4 / 6	24
TNDG-3 / 4 / 6 • TMDG-3 / 4 / 6	25
AUTOPOS-3-4-6	26
E-1 E-2 E-3 E-4	27
C-452-M • SA.....	28
C-500-A • AH	29
RAFRE CR-M • SA • A.....	30
MINI-RAFRE 32 • 32-SA.....	31
B-4000-L / HV.....	32-33
P-3000 • 3300 • 4000-G • 8000-G	34-37
DUO-450	38-39
MG-3300/4	40-41
V-460.....	42
L-110	43
CV-9 • CHP-1730	44
CPP-4100	45

Hierro, acero y acero inoxidable Iron, steel and stainless steel

YCM-125.....	46
YCM-170.....	47
CY-135-M • A	48-49
CY-210-M	50

K-260-M	51
CY-270-M-DI.....	52
CY-270-N • N-BH	53
K-280-M • M-BH • SA	54-55
K-300/2-M • 2-M-BH • 2-SA	56-57
K-300-M-DI • SA-DI.....	58-59
CY-300-RN-BH.....	60
CY-350-RN-DI/BH	61
CY-350-SA-DI	62
K-370-M • M-BH • SA	63-64
HU-340/500 BSH • SA	65-66
HU-440/600 SA	67
MG-250-CS • MG-315-CS	68
TMH-3-4-6	69
TMHC-3-4-6 • TMHD-3-4-6.....	70
TH-3-4-6/AUTOPOS.....	71
EH-1-2-3-4-6	72
TOPES PARA HU-340/HU-440	
HU-340/HU-440 IRON CAPS.....	73
K-300-AA • K-300-AA CNC	74
K-370-AA • K-370-AA CNC	75
CY-350-V	76
HU-340/500 AA CNC • HU-440/600 AA CNC.....	77
BMSO-440-90.....	78
BMSO-360-C • BMSO-560-C.....	79
BMSY-560-C • BMSY-810-C •	
BMSY-540-CGH • BMSY-810-CGH.....	80-81
BMSY-1110-C • BMSY-1515-C.....	82-83
HU-22-NH	84
SB-30	85
HU-45-IND	86
HU-40 TSI	87
C-3 / 50	88
CILINDRO CURVAR CHAPA 1300x1,5 • 1550x3,5.....	89-90
CS-100 • CS-125 • CS-100/P-2 • CS-125/P-2	91
S-650 • 1000 • 650-M • 1000-M	92
JBS 1250/3 • JBS 2000/2	93
QC11Y.....	94-95
V-612 • V-1014	96
HS-2AS • HS-3S	97
MB-700-1000-1300-S • H • L.....	98
WC67Y	99-100
150-RB	101
TAS-75-150	102
HU-1010-B	104
BV-20-L	104

YCM-125

Portátil. Portable.



Especificaciones / Specification

Dimensiones de la cinta	1440x13x0,65 mm
Motor	1,5 CV
Velocidad corte	30-80 mpm Variador
Altura de trabajo	160 mm
Peso	20 kg
Dimensiones	724x375x446 mm
<input type="radio"/> 90°	125 mm
<input type="checkbox"/> 90°	130x125 mm
<input type="checkbox"/> 90°	130x125 mm
<input type="radio"/> 45° Derecha / Right	80 mm
<input type="checkbox"/> 45° Derecha / Right	80x80 mm
<input type="checkbox"/> 45° Derecha / Right	80x80 mm
<input type="radio"/> 60° Derecha / Right	50 mm
<input type="checkbox"/> 60° Derecha / Right	50x50 mm
<input type="checkbox"/> 60° Derecha / Right	50x50 mm



Sierra de cinta portátil y ligera para cortes de hierro y metales diversos con variador de velocidad y corte desde 0° a 60°.

Portable band saw for cutting and light iron and various metals with speed and cutting from 0° to 60°.

YCM-170

Especificaciones / Specification

Dimensiones de la cinta	2035x20x0,9 mm
Motor	2,2 CV
Velocidad corte	30-80 rpm Variador
Peso	35 kg
Dimensiones	1100x550x600 mm
<input type="radio"/> 90°	170 mm
<input type="checkbox"/> 90°	170x170 mm
<input type="checkbox"/> 90°	170x170 mm
<input type="radio"/> 45° Derecha / Right	130 mm
<input type="checkbox"/> 45° Derecha / Right	130x150 mm
<input type="checkbox"/> 45° Derecha / Right	130x130 mm
<input type="radio"/> 60° Derecha / Right	75 mm
<input type="checkbox"/> 60° Derecha / Right	75x75 mm
<input type="checkbox"/> 60° Derecha / Right	75x75 mm



Sierra de cinta portátil y ligera para cortes de hierro y metales diversos con variador de velocidad y corte desde 90° a 60°.

Portable band saw for cutting and light iron and various metals with speed and cutting from 90° to 60°

Hierro, acero y acero inoxidable / Iron, steel and stainless steel

CY-135-M



Especificaciones / Specification

Dimensiones de la cinta / Belt dimensions	1735x13x0,9 mm
Motor / Motor	0,5 Hp
Velocidad de corte / Cutting speed	65 mt/min
Altura de trabajo / Working height	865 mm
Peso / Weight	65 Kg
Dimensiones / Dimensions	1040x370x1585 mm
<input type="radio"/> 90°	150 mm
<input type="checkbox"/> 90°	160x150 mm
<input type="checkbox"/> 90°	150x150 mm
<input type="radio"/> 45° Derecha / Right	100 mm
<input type="checkbox"/> 45° Derecha / Right	105x125 mm
<input type="checkbox"/> 45° Derecha / Right	100x100 mm
<input type="radio"/> 60° Derecha / Right	70 mm
<input type="checkbox"/> 60° Derecha / Right	70x100 mm
<input type="checkbox"/> 60° Derecha / Right	70x70 mm

Monofásica

Sierra de cinta manual para cortes de hierro y acero entre 0° y 60°.

- Normas CE.
- Monofásica (1 velocidad de corte).
- Velocidad de corte: 60 mt/min.
- Mordaza apriete rápido.
- Ruedas para facilitar el transporte.

Manual belt saw for iron and steel cuttings between 0° and 60°.

- CE standards.
- Single-phase (1 cutting speed).
- Cutting speed: 60m/min.
- Fast tightening clamp.
- Wheels to move it easier.

CY-135-A

Especificaciones / Specification

Dimensiones de la cinta / Belt dimensions	1735x13x0,9 mm
Motor / Motor	0,5 Hp Monofásica
Velocidad de corte / Cutting speed	20 a 65 mt/min
Altura de trabajo / Working height	865 mm
Bomba de taladrina / Emulsion pump	0,13 Hp
Peso / Weight	80 Kg
Dimensiones / Dimensions	1040x560x1600 mm
Nivel de ruido / Acoustic	65 Db
<input type="radio"/> 90°	150 mm
<input type="checkbox"/> 90°	160x150 mm
<input type="checkbox"/> 90°	150x150 mm
<input type="radio"/> 45° Derecha / Right	100 mm
<input type="checkbox"/> 45° Derecha / Right	105x125 mm
<input type="checkbox"/> 45° Derecha / Right	100x100 mm
<input type="radio"/> 60° Derecha / Right	70 mm
<input type="checkbox"/> 60° Derecha / Right	70x100 mm
<input type="checkbox"/> 60° Derecha / Right	70x70 mm



Sierra de cinta manual con variador de velocidad y equipo de refrigeración para cortes de hierro y acero entre 0° y 60°

- Normas CE.
- Monofásica con variador de velocidad de corte variable de 20 a 65 r.p.m.
- Mordaza apriete rápido.

Manual belt saw with speed variator and cooling unit for iron and steel cuttings between 0° and 60°.

- CE standards
- Single-phase with speed inverter.
- Adjustable cutting speed 20-65 r.p.m.
- Fast tightening clamp.

CY-210-M

Especificaciones / Specification

Dimensiones de la cinta / Belt dimensions	2080x27x0,9 mm
Motor / Motor	1 Hp
Velocidad de corte / Cutting speed	40-80 mt/min
Altura de trabajo / Working height	880 mm
Bomba de taladrina / Emulsion pump	0,16 Hp
Peso / Weight	175 Kg
Dimensiones / Dimensions	780x580x1300 mm
Nivel de ruido / Acoustic	70 Db
<input type="radio"/> 90°	160 mm
<input type="checkbox"/> 90°	195x150 mm
<input type="checkbox"/> 90°	160 mm
<input type="radio"/> 45° Derecha / Right	130 mm
<input type="checkbox"/> 45° Derecha / Right	100x130 mm
<input type="checkbox"/> 45° Derecha / Right	100 mm



Sierra de cinta manual para cortes de hierro y acero entre 0° y 45° derecha.

- Normas CE.
- Equipo refrigeración.
- Dos velocidades corte (Monofásica 1 velocidad).
- Mordaza apriete rápido.
- Manómetro tensión cinta.

Manual belt saw for iron and steel cuttings between 0° and 45° right.

- CE standards.
- Cooling unit.
- Two cutting speeds (single-phase 1 speed).
- Fast tightening clamp.
- Belt tension gauge.

Especificaciones / Specification

Dimensiones de la cinta / Belt dimensions	2150x27x0,9 mm
Motor / Motor	0,9 Hp / 1,2 Hp
Velocidad de corte / Cutting speed	40-80 mt/min
Altura de trabajo / Working height	985 mm
Bomba de taladrina / Emulsion pump	0,16 Hp
Peso / Weight	240 Kg
Dimensiones / Dimensions	1400x850x1750 mm
Nivel de ruido / Acoustic	70 Db
<input type="radio"/> 90°	150 Ø (mm)
<input type="checkbox"/> 90°	250x160 mm
<input type="checkbox"/> 90°	160 mm
<input type="radio"/> 45° Derecha / Right	150 Ø (mm)
<input type="checkbox"/> 45° Derecha / Right	170x100 mm
<input type="checkbox"/> 45° Derecha / Right	100 mm
<input type="radio"/> 60° Derecha / Right	80 Ø (mm)
<input type="checkbox"/> 60° Derecha / Right	100x50 mm
<input type="checkbox"/> 60° Derecha / Right	50 mm



K-260-M



Sierra de cinta manual robusta para cortes de hierro y acero entre 0° y 60° derecha.

- Normas CE.
- Equipo refrigeración.
- Dos velocidades corte (Monofásica 1 velocidad).
- Mordaza apriete rápido.
- Manómetro tensión cinta.

Manual and robust belt-saw to cut iron and steel, from 0° to 60° right.

- CE standards.
- Cooling unit.
- Two cutting speeds (1 single phase speed).
- Belt manometer.
- Quick gripping clamp.

CY-270-M-DI



Especificaciones / Specification

Dimensiones de la cinta / Belt dimensions	2480x27x0,9 mm
Motor / Motor	1 / 1,5 Hp
Velocidad de corte / Cutting speed	45-90 mt/min
Altura de trabajo / Working height	980 mm
Bomba de taladrina / Emulsion pump	0,16 Hp
Peso / Weight	295 Kg
Dimensiones / Dimensions	960x760x1480 mm
Nivel de ruido / Acoustic	70 Db
<input type="radio"/> 90°	225 Ø (mm)
<input type="checkbox"/> 90°	245x150 mm
<input type="checkbox"/> 90°	200x200 mm
<input type="radio"/> 45° Derecha / Right	150 Ø (mm)
<input type="checkbox"/> 45° Derecha / Right	130x160 mm
<input type="checkbox"/> 45° Derecha / Right	130x130 mm
<input type="radio"/> 60° Derecha / Right	90 Ø (mm)
<input type="checkbox"/> 60° Derecha / Right	90x110 mm
<input type="checkbox"/> 60° Derecha / Right	90x90 mm
<input type="radio"/> 45° Izquierda / Left	150 Ø (mm)
<input type="checkbox"/> 45° Izquierda / Left	145x215 mm
<input type="checkbox"/> 45° Izquierda / Left	150x150 mm

Sierra cinta manual para el corte de hierro y acero desde 0° - 60° (CY-270-M) y de -45° a +60° (CY-270-M-DI).

- Normas CE.
- Guía cinta con rodamientos y pastillas de widia regulables.
- Equipo refrigeración.
- Dos velocidades de corte (monofásica 1 velocidad).
- Manómetro tensión cinta.
- Mordaza apriete rápido.

Manual belt saw for iron and steel cutting from 0° to 60° (CY-270-M) and cutting from 45° to 60° (CY-270-M-DI).

- CE standards.
- Band guiding blocks with bearings and carbide plates.
- Cooling unit.
- Two cutting speeds (1 single phase speed).
- Band tightening manometer.
- Quick gripping clamp.

Especificaciones / Specification

Dimensiones de la cinta / Belt dimensions	2480x27x0,90 mm
Motor / Motor	1,5 Hp
Velocidad de corte / Cutting speed	45-90 mt/min
Bomba de taladrina / Emulsion pump	0,12 Hp
Peso / Weight	230 Kg
Dimensiones / Dimensions	1380x580x930 mm
Nivel de ruido / Acoustic	70 Db
<input type="radio"/> 90°	225 Ø (mm)
<input type="checkbox"/> 90°	245x150 mm
<input type="radio"/> 45°	145 Ø (mm)
<input type="radio"/> 60°	90 Ø (mm)

CY-270-N CY-270-N-BH



Bajada hidráulica (CY-270-N-BH)
Hydraulic descent (CY-270-N-BH)

Sierra de cinta manual regulable para cortes de hierro y acero entre 0° y 60° derecha.

- Normas CE.
- Equipo refrigeración.
- Dos velocidades de corte (Monofásica 1 velocidad).
- Mordaza apriete rápido.
- Manómetro tensión de cinta.
- Guía de cinta con rodamientos.
- Bajada hidráulica controlada.
- Cepillo limpiador cinta.

Manual and robust belt saw to cut iron and steel, from 0° to 60° right.

- CE standards.
- Motion-bar ribbon with variable bearings and pellets.
- Cooling unit.
- Two cutting speeds (1 single phase speed).
- Manometer for ribbon stretching.
- Quick gripping clamp.
- Band guiding blocks.
- Cleaning brush for metal shaving on the belt.

K-280-M

K-280-M-BH



Especificaciones / Specification

Dimensiones de la cinta / Belt dimensions	2450x27x0,9 mm
Motor / Motor	1,1 / 1,5 Hp
Velocidad de corte / Cutting speed	40-80 mt/min
Altura de trabajo / Working height	985 mm
Bomba de taladrina / Emulsion pump	0,16 Hp
Peso / Weight	285 Kg
Dimensiones / Dimensions	1400x850x1750mm
Nivel de ruido / Acoustic	70 Db
<input type="radio"/> 90°	200 Ø (mm)
<input type="checkbox"/> 90°	280x180 mm
<input type="checkbox"/> 90°	200 mm
<input type="radio"/> 45° Derecha / Right	180 Ø (mm)
<input type="checkbox"/> 45° Derecha / Right	180x160 mm
<input type="checkbox"/> 45° Derecha / Right	160 mm
<input type="radio"/> 60° Derecha / Right	100 Ø (mm)
<input type="checkbox"/> 60° Derecha / Right	90x100 mm
<input type="checkbox"/> 60° Derecha / Right	90 mm



Bajada hidráulica (K-280-M-BH)
Hydraulic descent (K-280-M-BH)



Mordaza neumática opcional
Optional pneumatic clamp

Sierra de cinta manual robusta para cortes de hierro y acero entre 0° y 60° derecha.

- Normas CE.
- Equipo refrigeración.
- Dos velocidades corte (Monofásica 1 velocidad).
- Mordaza apriete rápido.
- Manómetro tensión cinta.
- Guía cinta con rodamientos y pastillas de widia regulables.

Manual and robust belt saw to cut iron and steel, from 0° to 60° right.

- CE standards.
- Motion-bar ribbon with variable bearings and pellets.
- Cooling unit.
- Two cutting speeds (1 single phase speed).
- Manometer for ribbon stretching.
- Quick gripping clamp.

K-280-SA

Especificaciones / Specification

Dimensiones de la cinta / Belt dimensions	2450x27x0,9 mm
Motor / Motor	1,1 / 1,5 Hp
Velocidad de corte / Cutting speed	40-80 mt/min
Altura de trabajo / Working height	985 mm
Bomba de taladrina / Emulsion pump	0,16 Hp
Peso / Weight	285 Kg
Dimensiones / Dimensions	1400x850x1750mm
Nivel de ruido / Acoustic	70 Db
<input type="radio"/> 90°	200 Ø (mm)
<input type="checkbox"/> 90°	280x180 mm
<input type="checkbox"/> 90°	200x200 mm
<input type="radio"/> 45° Derecha / Right	180 Ø (mm)
<input type="checkbox"/> 45° Derecha / Right	180x160 mm
<input type="checkbox"/> 45° Derecha / Right	160x160 mm
<input type="radio"/> 60° Derecha / Right	100 Ø (mm)
<input type="checkbox"/> 60° Derecha / Right	90x100 mm
<input type="checkbox"/> 60° Derecha / Right	90x90 mm



Sierra de cinta semiautomática (Oleoneumática) para cortes de hierro y acero hasta 60° derecha. Bajada para corte, parada, subida del arco, apertura y cierre de la mordaza automática.

- Normas CE.
- Equipo refrigeración.
- Dos velocidades corte (Monofásica 1 velocidad).
- Mordaza apriete rápido.
- Manómetro tensión cinta.
- Guía cinta con rodamientos y pastillas de widia regulables.

Semi-automatic (oleo-pneumatic) band sawing machine for iron and steel up to 60° right. Cylinder with automatic up/down bow, OPEN/CLOSE clamp and machine START/STOP control by handle push buttons.

- CE standards.
- Cooling unit.
- 2 cutting speeds 35/70.
- Quick gripping clamp.
- Band tensioning manometer.
- Band guiding blocks with bearings and carbide plates.

K-300/2-M

K-300/2-M-BH



Especificaciones / Specification

Dimensiones de la cinta / Belt dimensions	2750x27x0,9 mm
Motor / Motor	0,5 / 1,2 Hp
Velocidad de corte / Cutting speed	35-70 mt/min
Altura de trabajo / Working height	990 mm
Bomba de taladrina / Emulsion pump	0,16 Hp
Peso / Weight	320 Kg
Dimensiones / Dimensions	1400x750x1450 mm
Nivel de ruido / Acoustic	70 Db
<input type="radio"/> 90°	240 mm
<input type="checkbox"/> 90°	300x230 mm
<input type="checkbox"/> 90°	220x220 mm
<input type="radio"/> 45° Derecha / Right	200 mm
<input type="checkbox"/> 45° Derecha / Right	190x220 mm
<input type="checkbox"/> 45° Derecha / Right	190x190 mm
<input type="radio"/> 60° Derecha / Right	110 mm
<input type="checkbox"/> 60° Derecha / Right	110x140 mm
<input type="checkbox"/> 60° Derecha / Right	100x100 mm



Bajada hidráulica (K-300/2-M-BH)
Hydraulic descent (K-300/2-M-BH)



Sierra de cinta manual muy robusta, con bancada de chapa soldada y arco en aluminio.

- Normas CE.
- Equipo de refrigeración.
- Dos velocidades de corte.
- Tensado mecánico de la cinta con manómetro.
- Guías de cinta con metal duro y rodamientos.
- Apertura máxima de la mordaza 310mm.
- Ángulo de corte 60° derecha.

Opcional:

Mordaza neumática.

Robust band saw to cut iron and steel with a base of welded plates and aluminium saw arm.

- CE standards.
- Cooling unit.
- 2 cutting speeds.
- Manual tensioning band with manometer.
- Band guiding by means of carbide plates and bearings.
- Clamping device max. opening: 310mm.
- Cutting angle up to 60°.

Opcional:

Pneumatic clamp.

K-300/2-SA

Especificaciones / Specification

Dimensiones de la cinta / Belt dimensions	2750x27x0,9 mm
Motor / Motor	0,5 / 1,2 Hp
Velocidad de corte / Cutting speed	35-70 mt/min
Altura de trabajo / Working height	990 mm
Bomba de taladrina / Emulsion pump	0,16 Hp
Peso / Weight	340 Kg
Dimensiones / Dimensions	1400x750x1450 mm
Nivel de ruido / Acoustic	70 Db
<input type="radio"/> 90°	240 mm
<input type="checkbox"/> 90°	300x230 mm
<input type="checkbox"/> 90°	220x220 mm
<input type="radio"/> 45° Derecha / Right	200 mm
<input type="checkbox"/> 45° Derecha / Right	190x220 mm
<input type="checkbox"/> 45° Derecha / Right	190x190 mm
<input type="radio"/> 60° Derecha / Right	110 mm
<input type="checkbox"/> 60° Derecha / Right	110x140 mm
<input type="checkbox"/> 60° Derecha / Right	100x100 mm



Sierra de cinta muy robusta, con bancada de chapa soldada y arco en aluminio.

Versión oleoneumática con bajada, parada, subida del arco, apertura y cierre de la mordaza y modo de funcionamiento manual.

- Normas CE.
- Equipo de refrigeración.
- Dos velocidades de corte.
- Tensado mecánico de la cinta con manómetro y sensor de giro y rotura de cinta.
- Guías de cinta en metal duro y rodamientos.
- Apertura de la mordaza 310mm.
- Ángulo de corte 60° a derecha.

Robust belt saw to cut iron and steel with a base of welded plates and aluminium saw arm.

This machine can work in manual or semiautomatic mode with an air-oil system that controls the bow, band stop and the opening and closing of the clamping device.

- CE standards.
- Cooling unit.
- 2 cutting speeds.
- Manual tensioning band with manometer and sensor that control the sense of the band and band breaking.
- Band guiding by means of carbide plates and bearings.
- Clamping device max. opening: 310mm.
- Cutting angle up to 60°.

K-300-M-D/I

K-300-M-D/I-BH



Especificaciones / Specification

Dimensiones de la cinta / Belt dimensions	2750x27x0,9 mm
Motor / Motor	0,5 /1,2 Hp
Velocidad de corte / Cutting speed	35-70 mt/min
Altura de trabajo / Working height	995 mm
Bomba de taladrina / Emulsion pump	0,16 Hp
Peso / Weight	340 Kg
Dimensiones / Dimensions	1750x750x100 mm
Nivel de ruido / Acoustic	70 Db
<input type="radio"/> 90°	240 mm
<input type="checkbox"/> 90°	300x230 mm
<input type="checkbox"/> 90°	220x220 mm
<input type="radio"/> 45° Derecha / Right	200 mm
<input type="checkbox"/> 45° Derecha / Right	190x220 mm
<input type="checkbox"/> 45° Derecha / Right	190x190 mm
<input type="radio"/> 60° Derecha / Right	110 mm
<input type="checkbox"/> 60° Derecha / Right	110x140 mm
<input type="checkbox"/> 60° Derecha / Right	100x100 mm
<input type="radio"/> 45° Izquierda / Left	210 mm
<input type="checkbox"/> 45° Izquierda / Left	210x200 mm
<input type="checkbox"/> 45° Izquierda / Left	200x200 mm

Bajada hidráulica (K-300-M-D/I-BH)
Hydraulic descent (K-300-M-D/I-BH)



Sierra de cinta manual construida con extrema robustez, con bancada de chapa soldada y arco en aluminio.

- Normas CE.
- Equipo refrigeración.
- Dos velocidades corte.
- Mordaza desplazable derecha e izquierda.
- Manómetro tensión cinta.
- Guía cinta con rodamientos y pastillas widia.

Very strong manual belt saw with welded sheet belt and aluminium arch.

- CE standards.
- Cooling unit.
- Two cutting speeds.
- Moving clamp (right and left).
- Belt tightening gauge.
- Belt guide with widia bearings and pellets.

K-300-SA-D/I

Especificaciones / Specification

Dimensiones de la cinta / Belt dimensions	2750x27x0,9 mm
Motor / Motor	0,5 / 1,2 Hp
Velocidad de corte / Cutting speed	35-70 mt/min
Altura de trabajo / Working height	995 mm
Bomba de taladrina / Emulsion pump	0,16 Hp
Peso / Weight	340 Kg
Dimensiones / Dimensions	1750x750x100 mm
Nivel de ruido / Acoustic	70 Db
<input type="radio"/> 90°	240 mm
<input type="checkbox"/> 90°	300x230 mm
<input type="checkbox"/> 90°	220x220 mm
<input type="radio"/> 45° Derecha / Right	200 mm
<input type="checkbox"/> 45° Derecha / Right	190x220 mm
<input type="checkbox"/> 45° Derecha / Right	190x190 mm
<input type="radio"/> 60° Derecha / Right	110 mm
<input type="checkbox"/> 60° Derecha / Right	110x140 mm
<input type="checkbox"/> 60° Derecha / Right	100x100 mm
<input type="radio"/> 45° Izquierda / Left	210 mm
<input type="checkbox"/> 45° Izquierda / Left	210x200 mm
<input type="checkbox"/> 45° Izquierda / Left	200x200 mm



Sierra de cinta semiautomática hidráulica.
Con grupo hidráulico motor 0,33 Hp.

- Bajada, parada, subida del arco, apertura y cierre de la mordaza hidráulicamente.
- Posibilidad de trabajar en automático o manual.

Robust belt saw to cut iron and steel with a base of welded plates and aluminium saw arm. Version with 0,33 Hp hydraulic motor.

- Descent, stop, arch ascent, clamp opening and closing, everything hydraulically operated.
- This version can be operated manually or automatically.

CY-300-RN-DI/BH

Especificaciones / Specification

Dimensiones de la cinta / Belt dimensions	2750x27x0,9 mm
Motor / Motor	2 Hp
Velocidad corte / Cutting speed	35-70 mt/min
Bomba de taladrina / Emulsion pump	0,12 Hp
Peso / Weight	430 kg
Dimensiones / Dimensions	1730x730x1100 mm
Nivel de ruido / Acoustic	70 Db
<input type="radio"/> 90°	255 mm
<input type="checkbox"/> 90°	255x315 mm
<input type="checkbox"/> 90°	255 mm
<input type="radio"/> 45° Derecha / Right	195 mm
<input type="checkbox"/> 45° Derecha / Right	240x190 mm
<input type="checkbox"/> 45° Derecha / Right	195 mm
<input type="radio"/> 60° Derecha / Right	115 mm
<input type="checkbox"/> 60° Derecha / Right	160x110 mm
<input type="checkbox"/> 60° Derecha / Right	115 mm
<input type="radio"/> 45° Izquierda / Left	195 mm
<input type="checkbox"/> 45° Izquierda / Left	130x230 mm
<input type="checkbox"/> 45° Izquierda / Left	195 mm



Cuadro de mandos
Control panel



Sierra de cinta manual con bajada hidráulica regulable para cortes de hierro y acero entre -45° izquierda y 60° derecha. Puede trabajar en automático o manual.

Manual band saw for cutting up to 45° left and 60° right. Work in automatic or manual.

- Normas CE.
- Equipo refrigeración.
- Dos velocidades de corte.
- Mordaza apriete rápido.
- Manómetro tensión de cinta.
- Guía de cinta con rodamientos y pastillas de Widia.
- Bajada hidráulica controlada.
- Cepillo limpiador cinta.

- CE standards.
- Band guiding blocks with bearing and carbide plates.
- Cooling unit.
- Moveable clamping device from left to right.
- Band tightening group with manometer.
- 2 cutting speeds.
- Hydraulic descent.
- Cleaning brush for metal shaving on the belt.

Especificaciones / Specification

Dimensiones de la cinta / Belt dimensions	2925x27x0,9 mm
Motor / Motor	3 Hp
Velocidad corte / Cutting speed	20/80 mt/min
Bomba de taladrina / Emulsion pump	0,12 Hp
Peso / Weight	445 kg
Dimensiones / Dimensions	1930x970x1120 mm
Nivel de ruido / Acoustic	70 Db
<input type="radio"/> 90°	270 mm
<input type="checkbox"/> 90°	370x260 mm
<input type="checkbox"/> 90°	260 mm
<input type="radio"/> 45° Derecha / Right	230 mm
<input type="checkbox"/> 45° Derecha / Right	230x210 mm
<input type="checkbox"/> 45° Derecha / Right	210 mm
<input type="radio"/> 60° Derecha / Right	140 mm
<input type="checkbox"/> 60° Derecha / Right	140x140 mm
<input type="checkbox"/> 60° Derecha / Right	140 mm
<input type="radio"/> 45° Izquierda / Left	180 mm
<input type="checkbox"/> 45° Izquierda / Left	210x160 mm
<input type="checkbox"/> 45° Izquierda / Left	170 mm

CY-350-RN-DI/BH



Cuadro de mandos
Control panel



Sierra de cinta manual con bajada hidráulica controlada para cortes desde 45° izquierda a 60° derecha.

- Normas CE.
- Corte exacto mediante pastillas de widia y rodamientos.
- Equipo de refrigeración.
- Mordaza desplazable izquierda y derecha.
- Manómetro tensión cinta.
- Variador de velocidad.
- Mordaza apriete rápido.
- Bajada hidráulica controlada.
- Cepillo limpiador cinta.

Manual band saw for cutting up to 45° left and 60° right.

- CE standards.
- Band guiding blocks with bearing and carbide plates.
- Cooling unit.
- Moveable clamping device from left to right.
- Band tightening group with manometer.
- 2 cutting speeds.
- Hydraulic descent.
- Cleaning brush for metal shaving on the belt.

CY-350-SA-DI

Especificaciones / Specification

Dimensiones de la cinta / Belt dimensions	2925x27x0,9 mm
Motor / Motor	2,5 / 3,0 Hp
Velocidad de corte / Cutting speed	36-72 mt/min
Altura de trabajo / Working height	958 mm
Bomba de taladrina / Emulsion pump	0,16 Hp
Peso / Weight	600 Kg
Dimensiones / Dimensions	1920x950x1800 mm
Nivel de ruido / Acoustic	70 Db
<input type="radio"/> 90°	270 mm
<input type="checkbox"/> 90°	340x240 mm
<input type="checkbox"/> 90°	260 mm
<input type="radio"/> 45° Derecha / Right	200 mm
<input type="checkbox"/> 45° Derecha / Right	200x140 mm
<input type="checkbox"/> 45° Derecha / Right	170 mm
<input type="radio"/> 60° Derecha / Right	230 mm
<input type="checkbox"/> 60° Derecha / Right	230x150 mm
<input type="checkbox"/> 60° Derecha / Right	210 mm
<input type="radio"/> 45° Izquierda / Left	140 mm
<input type="checkbox"/> 45° Izquierda / Left	140x140 mm
<input type="checkbox"/> 45° Izquierda / Left	140 mm



Sierra de cinta semiautomática e hidráulica para cortes hasta 45° izquierda y 60° derecha.

- Normas CE.
- Corte exacto mediante pastillas de widia y rodamientos.
- Equipo de refrigeración.
- Mordaza desplazable derecha e izquierda.
- Manómetro tensión cinta.
- 2 velocidades de corte.

Semiautomatic hydraulic belt saw for cutting up to 45° left and 60° right.

- CE standards.
- Band guiding blocks with bearing and carbide plates.
- Cooling unit.
- Moveable clamping device from left to right.
- Band tightening group with manometer.
- 2 cutting speeds.

Especificaciones / Specification

Dimensiones de la cinta / Belt dimensions	3150x27x0,9 mm.
Motor / Motor	1,5 / 2 Hp
Velocidad de corte / Cutting speed	35-70 mt/min
Altura de trabajo / Working height	995 mm
Bomba de taladrina / Emulsion pump	0,16 Hp
Peso / Weight	420 Kg
Dimensiones / Dimensions	1600x1000x1500 mm.
Nivel de ruido / Acoustic	70 Db
<input type="radio"/> 90°	260 mm
<input type="checkbox"/> 90°	370x200 mm
<input type="checkbox"/> 90°	220x220 mm
<input type="radio"/> 45° Derecha / Right	250 mm
<input type="checkbox"/> 45° Derecha / Right	250x200 mm
<input type="checkbox"/> 45° Derecha / Right	200x200 mm
<input type="radio"/> 60° Derecha / Right	150 mm
<input type="checkbox"/> 60° Derecha / Right	150x130 mm
<input type="checkbox"/> 60° Derecha / Right	130x130 mm



Bajada hidráulica opcional (K-370-M-BH)
Optional hydraulic descent (K-370-M-BH)



Sierra de cinta robusta especial para el corte de hierro y acero hasta 60° derecha.
Arco fabricado en aluminio y bancada de chapa soldada.

- Normas CE.
- Equipo de refrigeración.
- Dos velocidades de corte 35/70.
- Mordaza con apriete rápido.
- Guía cinta con rodamientos y pastillas widia.
- Camino de rodillos de 0,5 mts de regalo.

Opcional:

Mordaza neumática.
Bajada hidráulica.

K-370-M

K-370-M-BH



Strong belt saw specially made for iron and steel cutting until 60° right.
Aluminium arch and welded sheet bed.

- CE standards.
- Cooling unit.
- Two cutting speeds 35/70.
- Vice with quick squeeze.
- Guide bearings and brake tape widia.
- Roller conveyor of 0,5 mts gift.

Optional:

Pneumatic clamp.
Hydraulic descent.

K-370-SA



Camino de rodillos de 0,5 mts. incluido.
Roller conveyor of 0,5 mts included.

Especificaciones / Specification

Dimensiones de la cinta / Belt dimensions	3150x27x0,9 mm.
Motor / Motor	1,5 / 2 Hp
Velocidad de corte / Cutting speed	35-70 mt/min
Altura de trabajo / Working height	995 mm
Bomba de taladrina / Emulsion pump	0,16 Hp
Peso / Weight	480 Kg
Dimensiones / Dimensions	1600x1000x1500 mm.
Nivel de ruido / Acoustic	70 Db
<input type="radio"/> 90°	260 mm
<input type="checkbox"/> 90°	370x200 mm
<input type="checkbox"/> 90°	220x220 mm
<input type="radio"/> 45° Derecha / Right	250 mm
<input type="checkbox"/> 45° Derecha / Right	250x200 mm
<input type="checkbox"/> 45° Derecha / Right	200x200 mm
<input type="radio"/> 60° Derecha / Right	150 mm
<input type="checkbox"/> 60° Derecha / Right	150x130 mm
<input type="checkbox"/> 60° Derecha / Right	130x130 mm

Sierra cinta hidráulica semiautomática.
Grupo hidráulico motor 0,33 Hp.

- Ciclo automático, cierre mordaza, inicio de corte, corte, subida arco al final del corte y apertura mordaza.
- Arco fabricado en aluminio y bancada de chapa.
- Posibilidad de trabajar en automático o manual.
- Moza graduable de 5 rodillos incluida.

Semi-automatic hydraulic bandsaw.
Hydraulic Motor 0,33 Hp.

- Strong belt saw specially made for iron and steel cutting until 60° right.
- Aluminium arch and welded sheet bed.
- Descent, stop, arch ascent, clamp opening and closing, all hydraulically operated.
- This version can be operated manually or automatically.
- 5 roller included.

HU-340/500 BSH

Especificaciones / Specification

Dimensiones de la cinta / Belt dimensions	4380x34x1,1 mm	<input type="radio"/> 45° Derecha / Right	340 mm
Motor / Motor	2,5 / 3,2 Hp	<input type="checkbox"/> 45° Derecha / Right	360x200 mm
Velocidad de corte / Cutting speed	36-72 mt/min	<input type="checkbox"/> 45° Derecha / Right	200 mm
Altura de trabajo / Working height	750 mm	<input type="radio"/> 60° Derecha / Right	240 mm
Bomba de taladrina / Emulsion pump	0,16 Hp	<input type="checkbox"/> 60° Derecha / Right	250x150 mm
Peso / Weight	920 Kg	<input type="checkbox"/> 60° Derecha / Right	150 mm
Dimensiones / Dimensions	830x2450x1300 mm	<input type="radio"/> 45° Izquierda / Left	340 mm
Nivel de ruido / Acoustic	70 Db	<input type="checkbox"/> 45° Izquierda / Left	380x200 mm
<input type="radio"/> 90°	340 mm	<input type="checkbox"/> 45° Izquierda / Left	200 mm
<input type="checkbox"/> 90°	500x340 mm	<input type="radio"/> 60° Izquierda / Left	210 mm
<input type="checkbox"/> 90°	340 mm	<input type="checkbox"/> 60° Izquierda / Left	260-100 mm
		<input type="checkbox"/> 60° Izquierda / Left	100 mm



Subida y bajada del arco hidráulica
Raising and lowering hydraulic bow

Sierra de cinta de gran capacidad fabricada con la máxima robustez y fiabilidad. Corte exacto mediante guías de metal duro. Corte a derecha e izquierda hasta 60° (-60° / 0° / +60°)

- Normas CE.
- Equipo refrigeración por taladrina.
- Dos velocidades corte.
- Mordaza manual con aproximación rápida.
- Grados de corte -60° / 0° / +60°.
- Guía cinta con rodamientos y pastillas widia.

Opcional:

Pisador vertical manual.
Caminos de rodillos para cargas pesadas y muy pesadas.
Topes medidores manuales, digitales y autoposicionadores.
Láser marcador de la línea de corte.
Equipo refrigeración micropulverizado.

High capacity bandsaw. Hydraulic belt saw for cutting up to 60° left and 60° right.

- CE standards.
- Cooling unit.
- 2 cutting speeds.
- Manual clamp device.
- Cutting grades at -60° / 0° / +60°.
- Blade guiding with bearings and carbide plates.

Optional:

Vertical manual clamp.
Roller-tracking for heavy loading material.
Manual, digital, self positioning roller-tracking.
Cutting light.
Oil-sprayer system - Lubetools.

HU-340/500 SA

Especificaciones / Specification

Dimensiones de la cinta / Belt dimensions	4380x34x1,1 mm	<input type="radio"/> 45° Derecha / Right	340 mm
Motor / Motor	4 Hp	<input type="checkbox"/> 45° Derecha / Right	360x200 mm
Velocidad de corte / Cutting speed	26-86 mt/min	<input type="checkbox"/> 45° Derecha / Right	200 mm
Altura de trabajo / Working height	750 mm	<input type="radio"/> 60° Derecha / Right	240 mm
Peso / Weight	950 Kg	<input type="checkbox"/> 60° Derecha / Right	250x150 mm
Dimensiones / Dimensions	830x2450x1300 mm	<input type="checkbox"/> 60° Derecha / Right	150 mm
Nivel de ruido / Acoustic	70 Db	<input type="radio"/> 45° Izquierda / Left	340 mm
<input type="radio"/> 90°	340 mm	<input type="checkbox"/> 45° Izquierda / Left	380x200 mm
<input type="checkbox"/> 90°	500x340 mm	<input type="checkbox"/> 45° Izquierda / Left	200 mm
<input type="checkbox"/> 90°	340 mm	<input type="radio"/> 60° Izquierda / Left	100 mm
		<input type="checkbox"/> 60° Izquierda / Left	260-100 mm
		<input type="checkbox"/> 60° Izquierda / Left	100 mm



Sierra de cinta hidráulica para cortes hasta 60° izquierda y 60° derecha fabricada con la máxima robustez y fiabilidad. Corte exacto mediante guías de metal duro, corte a los dos lados hasta 60°. Visor digital de grados. Refrigeración mediante micro-pulverización de aire-aceite.

- Normas CE.
- Equipo refrigeración micropulverizado.
- Variador electrónico de velocidad. 26/86
- Control de tensión y rotura de la cinta.
- Regulación de presión del corte.
- Mordaza hidráulica.

Opcional:

Pisador vertical hidráulico o pisador vertical manual.
Caminos de rodillos para cargas pesadas y muy pesadas.
Topes medidores manuales, digitales y auto-posicionadores.
Láser marcador de la línea de corte.

Band sawing machine made with the highest strength and reliability. Hydraulic belt saw for cutting up to 60° left and 60° right. Exact cutting by means of hard metal guides, right and left cutting until 60 degrees, digital display, refrigeration by air-oil micro-spraying Lubetools.

- CE standards.
- Micro-sprayed cooling unit.
- Electronic speed variator 26/86.
- Tension and belt breaking control.
- Cutting pressure adjustment.
- Hydraulic clamp.

Optional:

Hydraulic/manual vertical clamp.
Roller-tracking for heavy loaded material.
Manual, digital and self positioning roller tracking with measurement.
Laser cutting light.

HU-440/600 SA

Especificaciones / Specification

Dimensiones de la cinta / Belt dimensions	5200x34x1,1 mm	<input type="radio"/> 45° Derecha / Right	430 mm
Motor / Motor	4 Hp	<input type="checkbox"/> 45° Derecha / Right	440x360 mm
Velocidad de corte / Cutting speed	26-72 mt/min	<input type="checkbox"/> 45° Derecha / Right	400 mm
Altura de trabajo / Working height	760 mm	<input type="radio"/> 60° Derecha / Right	310 mm
Peso / Weight	1100 Kg	<input type="checkbox"/> 60° Derecha / Right	310x420 mm
Dimensiones / Dimensions	2700x900x1420 mm	<input type="checkbox"/> 60° Derecha / Right	310 mm
Nivel de ruido / Acoustic	70 Db	<input type="radio"/> 45° Izquierda / Left	210 mm
<input type="radio"/> 90°	445 mm	<input type="checkbox"/> 45° Izquierda / Left	330x170 mm
<input type="checkbox"/> 90°	600x445 mm	<input type="checkbox"/> 45° Izquierda / Left	170 mm
<input type="checkbox"/> 90°	445 mm	<input type="radio"/> 60° Izquierda / Left	210 mm
		<input type="checkbox"/> 60° Izquierda / Left	330-170 mm
		<input type="checkbox"/> 60° Izquierda / Left	170 mm



Sierra de cinta de gran capacidad fabricada con la máxima robustez y fiabilidad. Corte exacto mediante guías de metal duro. Corte a derecha e izquierda hasta 60°. Pantalla digital de grados. Refrigeración mediante micropulverización de aire-aceite.

- Normas CE.
- Equipo refrigeración micropulverizado.
- Variador electrónico de velocidad. 26/72.
- Control de tensión y rotura de la cinta.
- Regulación de presión del corte.
- Grupo hidráulico de 0,5 kw.

Opcional:

Pisador vertical hidráulico o pisador vertical manual.
Camino de rodillos para cargas pesadas y muy pesadas
Topes medidores manuales, digitales y autoposicionadores.
Láser marcador de la línea de corte.

Band sawing machine made with the highest strength and reliability. Exact cutting by means of hard metal guides, right and left cutting until 60°, digital display, refrigeration by air-oil atomiser.

- CE standards.
- Cooling unit by micro-pulverization.
- Electronic speed 26/72.
- Tension control and ribbon breakage.
- Adjustable cutting pressure.
- Hydraulic of 0,5 kw.

Opcional:

Hydraulic/manual vertical clamp.
Roller-tracking for heavy loaded material.
Manual, digital and self-positioning roller-tracking with measurement system.
Cutting laser light.

MG-250-CS

MG-315-CS



Especificaciones / Specification

Modelo	MG-250-CS	MG-315-CS
Dimensiones del disco / Saw dimensions	250 mm	315 x eje 40 mm
Motor / Motor	1 / 1,5 Hp	1 / 1,75 Hp
Velocidad de corte / Cutting speed	40/80 r.p.m.	18/36 r.p.m.
Altura de trabajo / Working height	955 mm	955 mm
Bomba de taladrina / Emulsion pump	0,16 Hp	0,16 Hp
Peso / Weight	175 Kg	187 Kg
Dimensiones / Dimensions	830x555x1750 mm	970x555x1750 mm
Nivel de ruido / Acoustic	70 Db	70 Db
<input type="radio"/> 90°	80 mm	110 mm
<input type="checkbox"/> 90°	90x50 mm	140x90 mm
<input type="checkbox"/> 90°	70x70 mm	100x100 mm
<input type="radio"/> 45° Derecha / Right	80 mm	110 mm
<input type="checkbox"/> 45° Derecha / Right	60x60 mm	100x90 mm
<input type="checkbox"/> 45° Derecha / Right	60x60 mm	90x90 mm
<input type="radio"/> 45° Izquierda / Left	80 mm	110 mm
<input type="checkbox"/> 45° Izquierda / Left	60x60 mm	100x90 mm
<input type="checkbox"/> 45° Izquierda / Left	60x60 mm	90x90 mm
Abertura máxima mordaza Clamping max. width	95 mm	145 mm

Cabezal giratorio MG-250-CS
Swivel head MG-250-CS

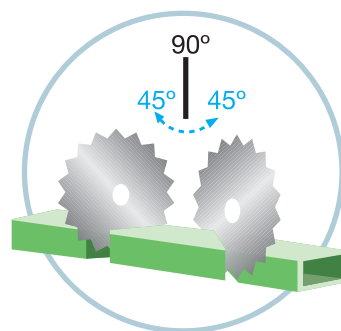

Tronzadora manual de disco para corte de hierro y acero.
Cabezal giratorio 45° izquierda y derecha.
Cabezal reductor con motor trifásico o monofásico a 1,50 Hp.
Reducción corona/tornillo sin fin bañado en aceite SAE 90.

- Normas CE.
- Bomba refrigeración.
- Mordaza doble antirrebaba.
- Disco de 250 mm HSS con eje 32 mm (MG-250-CS).
- Disco de 315 mm HSS con eje 40 mm (MG-315-CS).

Manual cutting-off machine with slicing disc for iron and steel cutting.
Swivel head 45° left and right.
Reducing head with three-phase or single-phase motor at 1,50 Hp.
Reducing wheel screw covered in oil.

- CE standards.
- Cooling pump.
- Double anti-burr clamp.
- 250 mm HSS disc (MG-250-CS).
- 315 mm HSS disc with 40 mm shaft (MG-315-CS).

TMH-3-4-6

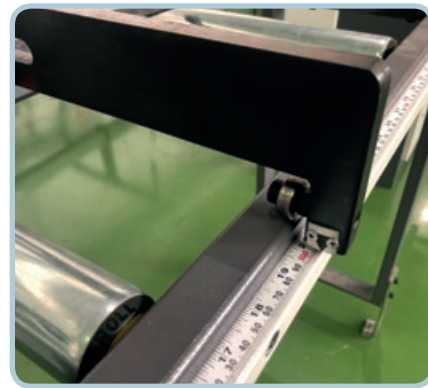

Hierro, acero y acero inoxidable / Iron, steel and stainless steel

Especificaciones / Specification

	TMH-3	TMH-4	TMH-6
Accionamiento / Operation	Manual	Manual	Manual
Rodillos / Rollers	10	12	18
Diámetro rodillos / Rollers diameter	50 mm	50 mm	50 mm
Longitud rodillos / Rollers length	350 mm	350 mm	350 mm
Distancia entre rodillos / Distance between rollers	375 mm	375 mm	375 mm
Medida útil de corte / Useful cutting length	3000 mm	4000 mm	6000 mm
Peso máximo / Maximum weight	350 Kg/m	350 Kg/m	350 Kg/m
Altura de trabajo / Working height	880-1010 mm	880-1010 mm	880-1010 mm

Topes manuales de 3, 4 y 6 metros para cualquier tipo de sierra cinta o tronzadora de sierra circular. Las patas son regulables en altura de 880 a 1010 mm.

Manual stop with roller stand for steel material of 3-4-6 meters to fit with any kind of band or circular sawing machines. The legs are adjustable in height from 880 to 1010 mm.

TMHC-3-4-6

TMHD-3-4-6



TMHC



TMHD



Especificaciones / Specification

	TMHC-3 / TMHD-3	TMHC-4 / TMHD-4	TMHC-6 / TMHD-6
Accionamiento / Operation	Manual con volante / Manual flywheel	Manual con volante / Manual flywheel	Manual con volante / Manual flywheel
Rodillos / Rollers	10	12	18
Diámetro rodillos / Rollers diameter	60 mm	60 mm	60 mm
Longitud rodillos / Rollers length	350 mm	350 mm	350 mm
Distancia entre rodillos / Distance between rollers	340 mm	340 mm	340 mm
Medida útil de corte / Useful cutting length	3000 mm	4000 mm	6000 mm
Dimensiones / Dimensions	3300x700 mm	4300x700 mm	6300x700 mm
Altura de trabajo / Working height	935-1015 mm	935-1015 mm	935-1015 mm
Peso admisible / Maximum load	400 Kg/metro	400 Kg/metro	400 Kg/metro
Peso / Weight	178 Kg	220 Kg	280 Kg

Topo medidor con contador electrónico digital (TMHC) o con pantalla y sensor magnético (TMHD) para acoplar en cualquier máquina sierra cinta o de disco circular. Se pueden fabricar en 3, 4 y 6 metros o la medida que necesiten.

Roller guide with electronic reader (TMHC) or with electronic reader and magnetic sensor (TMHD) to fit any kind of band or circular sawing machine.

TH-3-4-6/AUTOPOS



Cuadro de mandos.
Control panel.



OPCIONAL:

Pantalla táctil 5,6".

Programación de 10 listas de corte de 120 líneas cada una.
Transmisión USB lista de corte en formato CSV.

OPCIONAL:

5,6" Touch screen panel.

Programation of 10 cutting list of 120 lines each.
CSV Format cutting list accepted by USB.

Especificaciones / Specification

	TH-3 AUTOPOS	TH-4 AUTOPOS	TH-6 AUTOPOS
Medidas exteriores / External measures	3870x850 mm	4870x850 mm	6870x850 mm
Altura de la mesa / Table height	870-1050 mm	870-1050 mm	870-1050 mm
Nº de rodillos / Nº rollers	11	14	19
Dimensión de los rodillos / Rollers dimensions	50x350 mm	50x350 mm	50x350 mm
Carga admisible / Admissible load	350 Kg/m.	350 Kg/m.	350 Kg/m.
Recorrido / Range	3150 mm	4150 mm	6150 mm
Avance rápido / Moving speed	18 m/min.	18 m/min.	18 m/min.
Avance lento / Aproaching speed	0,6 m/min.	0,6 m/min.	0,6 m/min.
Tolerancia / Tolerance	+/- 0.1 mm	+/- 0.1 mm	+/- 0.1 mm
Resolución pantalla / Screen resolution	0,1 mm	0,1 mm	0,1 mm
Motor / Motor	0,24 Hp	0,24 Hp	0,24 Hp
Freno neumático / Air pressure	7-8 bares	7-8 bares	7-8 bares
Peso / Weight	220 Kg	260 Kg	340 Kg

Tope de 4 metros motorizado para montar en todas las sierras de cinta de nuestra gama. Si se desea y siempre bajo pedido se pueden fabricar topes y entradas de hierro con largos, anchos y cargas admisibles distintos de los indicados en las tablas.

4-meters motorized roller with electronic positionner to be equipped on all our band sawing machines. We can build, under command, rollers and guided roles of special lenght, width and admissible load.

EH-1-2-3-4-6



Especificaciones / Specification

Modelo	EH-1	EH-2	EH-3	EH-4	EH-6
Largo / Long	1000 mm	2000 mm	3000 mm	4000 mm	6000 mm
Ancho / Width	410 mm	410 mm	410 mm	410 mm	410 mm
Altura / Weight	880-1010 mm	880-1010 mm	880-1010 mm	880-1010 mm	880-1010 mm
Medida de los rodillos / As de rolls	50x350 mm	50x350 mm	50x350 mm	50x350 mm	50x350 mm
Carga admisible / Load capacity	300 Kg/m	300 Kg/m	300 Kg/m	300 Kg/m	300 Kg/m
Nº Rodillos / Roller No.	4 rollers	6 rollers	9 rollers	11 rollers	18 rollers
Peso / Weight	28 Kg	38 Kg	70 Kg	80 Kg	140 Kg

Camino de rodillos de hierro de 1-2-3-4 y 6 mts. para cualquier tipo de sierra cinta o tronzadora de sierra circular. Las patas son regulables en altura de 880 a 1010 mm.

1-2-3-4-6 metres iron roller stand to fit any kind of band or circular sawing machines. The legs' height is adjustable from 880 to 1010 mm.

TOPES PARA HU-340/HU-440

HU-340/HU-440 IRON CAPS

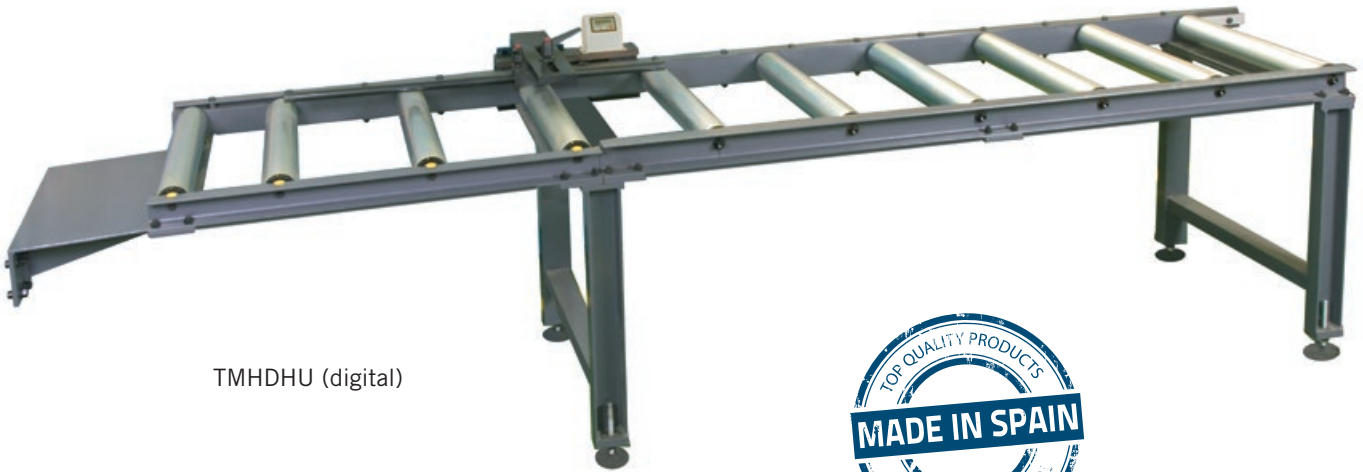

TMHDHU (digital)

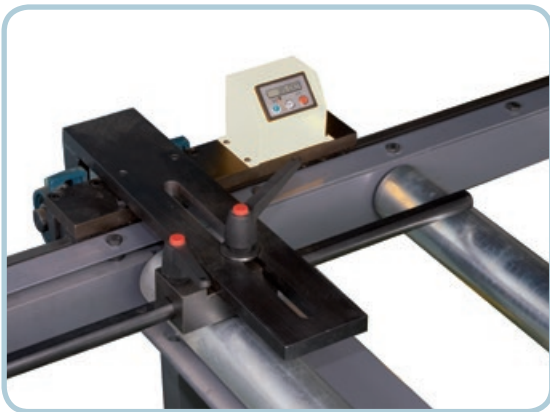

TMHDHU (digital)

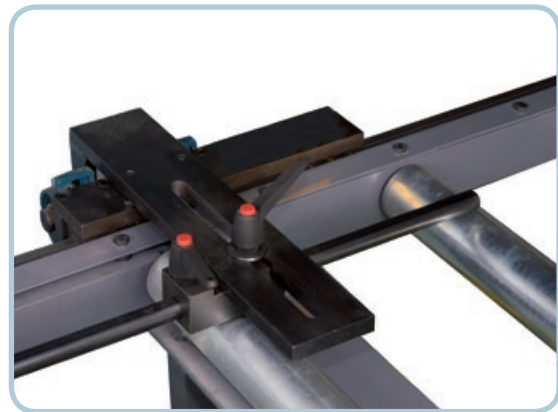

TMHHU (manual)



Rodillos extraíbles. / Removable rollers.

TOPE CARGAS PESADAS HEAVY TOP

Especificaciones / Specification

Rodillos acero zincado / Galvanized steel rollers	80x650 mm
Eje rodillo / Roller shaft	20 mm
Capacidad de carga / Capacity	1200 Kg/m
Altura regulable / Height adjustable	Según máquina According machine
Peso tope 3 metros / Weight stopper 3 metres	360 Kg

K-300-AA

K-300-AA CNC

Cuadro mandos (K-300-AA)
Control panel (K-300-AA)



Cuadro mandos (K-300-AA CNC)
Control panel (K-300-AA CNC)



Especificaciones / Specification

Dimensiones de la cinta / Belt dimensions	2750x27x0,9 mm
Motor / Motor	0,5 / 1,2 Hp
Velocidad de corte / Cutting speed	35-70 mt/min
Altura de trabajo / Working height	820 mm
Bomba de taladrina / Emulsion pump	0,16 Hp
Peso / Weight	660 Kg
Dimensiones / Dimensions	2200x2100x1900 mm
<input type="radio"/> 90°	240 mm
<input type="checkbox"/> 90°	300x230 mm
<input type="checkbox"/> 90°	220x220 mm
<input type="radio"/> 45°	200 mm
<input type="checkbox"/> 45°	190x220 mm
<input type="checkbox"/> 45°	190x190 mm
<input type="radio"/> 60°	110 mm
<input type="checkbox"/> 60°	110x140 mm
<input type="checkbox"/> 60°	100x100 mm

Capacidad de arrastre alimentador
Feeder lasting capacity

600 Kg

Alimentador
Feeder

Múltiples avances
Multiple advance



Sierra de cinta oleoneumática especialmente diseñada para cortar tubos, perfiles y secciones de todo tipo de materiales férricos y aleaciones ligeras, con alimentación automática de barras y ejecución del corte en automático y manual.

This band saw is specially designed for cutting pipes, shapes and sections of all types of ferrous materials and light alloys, with automatic bar feed and execution of automatic and manual cutting.

Especificaciones / Specification

Dimensiones de la cinta / Belt dimensions	3150x27x0,9 mm
Motor / Motor	1,50 / 1,90 Hp
Velocidad de corte / Cutting speed	40-80 mt/min
Altura de trabajo / Working height	820 mm
Bomba de taladrina / Emulsion pump	0,16 Hp
Peso / Weight	780 Kg
Dimensiones / Dimensions	2100x1910x1450 mm
<input type="radio"/> 90°	260 mm
<input type="checkbox"/> 90°	370x200 mm
<input type="checkbox"/> 90°	220x220 mm
<input type="radio"/> 45°	250 mm
<input type="checkbox"/> 45°	250x200 mm
<input type="checkbox"/> 45°	200x200 mm
<input type="radio"/> 60°	150 mm
<input type="checkbox"/> 60°	150x130 mm
<input type="checkbox"/> 60°	130x130 mm
Capacidad de arrastre alimentador Feeder lasting capacity	1000 Kg
Alimentador Feeder	Múltiples avances Multiple advance



K-370-AA

K-370-AA CNC

Cuadro mandos (K-370-AA)
Control panel (K-370-AA)



Cuadro mandos (K-370-AA CNC)
Control panel (K-370-AA CNC)



Sierra de cinta hidráulica especialmente diseñada para cortar tubos, perfiles y secciones de todo tipo de materiales férricos y aleaciones ligeras, con alimentación automática y ejecución del corte en automático y manual.
Alimentador con múltiples avances para cualquier medida mediante husillo de bolas.

Band saw specifically designed to cut pipes, profiles and sections of all types of ferrous materials and light alloys, with automatic feeding and automatic/manual cutting performance.
Feeder with multiple advances for any measurement by ball screw.

CY-350-V

Cuadro mandos
Control panel



Especificaciones / Specification

Dimensiones de la cinta / Belt dimensions	2925x27x0,9 mm
Motor / Motor	3 Hp
Velocidad de corte / Cutting speed	20-100 mt/min
Altura de trabajo / Working height	970 mm
Bomba de taladrina / Emulsion pump	0,16 Hp
Peso / Weight	1030 Kg
Dimensiones / Dimensions	190x1900x1820 mm
Alimentador Feeder	Múltiples avances Multiple advance
<input type="radio"/> 90°	260 mm
<input type="checkbox"/> 90°	230x300 mm
<input type="checkbox"/> 90°	250 mm
<input type="radio"/> 45°	230 mm
<input type="checkbox"/> 45°	210x220 mm
<input type="checkbox"/> 45°	220 mm
<input type="radio"/> 60°	140 mm
<input type="checkbox"/> 60°	140x140 mm
<input type="checkbox"/> 60°	140 mm



Sierra de cinta hidráulica especialmente diseñada para cortar tubos, perfiles y secciones de todo tipo de materiales férricos y aleaciones ligeras, con alimentación automática y ejecución del corte en automático y manual.

Alimentador con múltiples avances para cualquier medida mediante husillo de bolas.

CNC programación corte.

Band saw specifically designed to cut pipes, profiles and sections of all types of ferrous materials and light alloys, with automatic feeding and automatic/manual cutting performance.

Feeder with multiple advances for any measurement by ball screw.

Cutting list program.

HU-340/500-AA CNC

HU-440/600-AA CNC

Especificaciones / Specification

Modelo	HU-340/500 AA CNC	HU-440/600 AA CNC		HU-340/500 AA CNC	HU-440/600 AA CNC
Dimensiones de la cinta / Belt dimensions	4380x34x1,1 mm	5200x34x1,1 mm	○ 90°	340 mm	445 mm
Motor / Motor	4 Hp	4 Hp	□ 90°	500x340 mm	600x445 mm
Potencia grupo hidráulico / Hidraulic group power	0,5 Kw / 0,75 Hp	0,5 Kw / 0,75 Hp	□ 90°	340 mm	445 mm
Velocidad de corte / Cutting speed	26-86 mt/min	26-72 mt/min	○ 45° Derecha / Right	340 mm	430 mm
Altura de trabajo / Working height	800 mm	760 mm	□ 45° Derecha / Right	360x200 mm	440x360 mm
Alimentador (husillo bolas) / Ballscrew feeding	820 mm (multiavance)	820 mm (multiavance)	□ 45° Derecha / Right	200 mm	400 mm
Espesor de corte / Blade width	1,5 mm	1,5 mm	○ 60° Derecha / Right	240 mm	310 mm
Peso / Weight	1550 Kg	1700 Kg	□ 60° Derecha / Right	250x150 mm	310x420 mm
Dimensiones / Dimensions	2400x2500x1300 mm	2700x900x1420 mm	□ 60° Derecha / Right	150 mm	310 mm
Nivel de ruido / Acoustic	70 Db	70 Db			



Sierra de cinta automática de gran capacidad de corte y alimentada con controlador CNC y grupo hidráulico.

- Normas CE.
- Equipo refrigeración micropulverizado aire-aceite.
- Variador electrónico de velocidad. 26/86.
- Control de tensión y rotura de la cinta.
- Regulación de presión del corte.
- Corte exacto mediante guías de metal duro.
- Controlador OMRON CNC en eje X con servomotor OMRON y pantalla táctil industrial color.
- Lista de corte de hasta 300 líneas.

Opcional:

Pisador vertical hidráulico.
Caminos de rodillos para cargas pesadas y muy pesadas
Láser marcador de la línea de corte.

Hydraulic CNC band sawing machine made with the highest strength and reliability for high productions.

- CE normatives.
- Refrigeration by air-oil micro spraying- LUBETOOLS.
- Blade speed inverter with range 26/86.
- Break and tensioning control system.
- Cutting pressure adjustment.
- Accurate cutting with hard metal guides.
- OMRON CNC controller with Industrial touch screen panel OMRON servomotor.
- 300 programmable Cutting list lines.

Opcional:

Hydraulic vertical clamping cylinder for bundles.
Heavy loading roller conveyor.
Laser line for cutting reference.

BMSO-440-90

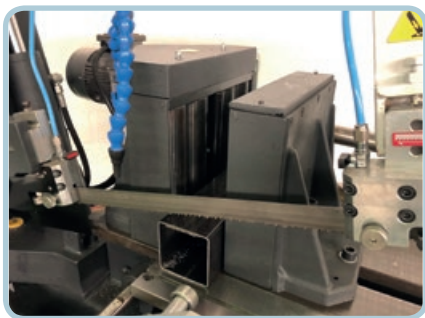

Alimentación por rodillos

Especificaciones / Specification

Dimensiones de la cinta / Belt dimensions	5000x34x1,1 mm
Motor / Motor	4 Hp
Velocidad de corte / Cutting speed	VARIADOR 20-100 mt/min
Motor grupo hidráulico	0,16 Hp
Altura de trabajo / Working height	735 mm
Bomba de taladrina / Emulsion pump	0,12 Kw
Peso / Weight	1440 Kg
Dimensiones / Dimensions	2630x1110x1710 mm
<input type="radio"/> 90°	440 mm
<input type="checkbox"/> 90°	580x440 mm
<input type="checkbox"/> 90°	440 mm

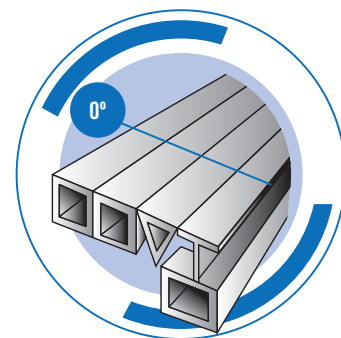

Sierra de cinta con alimentador de rodillos.

- Construcción sólida y robusta con bastidor sobredimensionado.
- Movimiento del arco accionado por cilindro hidráulico.
- Avance hidráulico progresivo.
- Guiado de cinta con rodamientos y placas de metal duro.
- Cepillo limpiador de virutas en la cinta.
- Velocidad de la cinta con variador electrónico sin escalonamientos 20 a 100 m/min.
- Elevación automática del arco finalizado el corte con final de carrera regulable.
- Tope delantero milimetrado 500 mm. con final de carrera eléctrico.
- Cuentapiezas.
- Mesa de entrada material de 1 metro, con rodillos.
- Paro de emergencia.
- Normas de seguridad CE.

Opcional:

- Mordaza hidráulica.
- Extractor virutas.
- Microlubricación.
- Tensor de cinta hidráulico.

Automatic advance bandsaw machine.

- Solid and strong construction with over-dimensioned frame.
- Arch movement operated by hydraulic cylinder.
- Progressive hydraulic advance.
- Belt guiding with bearings and hard metal plates.
- Cleaning brush for metal shaving on the belt.
- Belt speed with electronic variator without stepping 20 to 100m/min.
- Automatic arch elevation after the cutting with adjustable end stop.
- 500 mm. measurable front stop with electric end stop.
- Piece counter.
- 1m. material entrance desk, with rollers.
- Emergency stop.
- CE standards.

Opcional:

- Hydraulic vice.
- Chips extraction screw.
- Hydraulic belt tensioning.
- Mist lubrication.

Especificaciones / Specification

	BMSO-360-C	BMSO-560-C
Dimensiones de la cinta / Belt dimensions	5000x34x1,1 mm	6000x41x1,3 mm
Motor / Motor	3,2 Hp	5 Hp
Velocidad de corte / Cutting speed	VARIADOR 20-100 mt/min	VARIADOR 20-100 mt/min
Motor grupo hidráulico	1 Hp	1 Hp
Altura de trabajo / Working height	625 mm	625 mm
Bomba de taladrina / Emulsion pump	0,16 Hp	0,16 Hp
Peso / Weight	1400 Kg	2200 Kg
Dimensiones / Dimensions	3060x1100x1900 mm	3270x1200x2650 mm
Nivel de ruido / Acoustic	70 Db	70 Db
<input type="radio"/> 90°	380 mm	550 mm
<input type="checkbox"/> 90°	430x380 mm	570x550 mm
<input type="checkbox"/> 90°	380 mm	550 mm

BMSO-360-C

BMSO-560-C

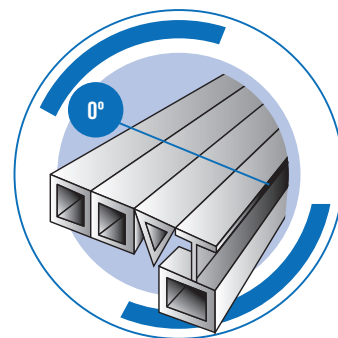

Alimentación
por
rodillos



Sierra de cinta con alimentador de rodillos.

- Guiado del arco por dos columnas de acero tratado y rectificado.
- Construcción sólida y robusta con bastidor sobredimensionado.
- Movimiento del arco accionado por cilindro hidráulico.
- Avance hidráulico progresivo.
- Guiado de cinta con rodamientos y placas de metal duro.
- Cepillo limpiador de virutas en la cinta.
- Velocidad de la cinta con variador electrónico sin escalonamientos 20 a 100 m/min.
- Elevación automática del arco finalizado el corte con final de carrera regulable.
- Tope delantero milimetrado 500 mm. con final de carrera eléctrico.
- Mesa de entrada material de 1 metro, con rodillos.
- Paro de emergencia.
- Normas de seguridad CE.

Automatic advance bandsaw machine.

- Arch guiding by two columns of treated and milled steel.
- Solid and strong construction with over-dimensioned frame.
- Arch movement operated by hydraulic cylinder.
- Progressive hydraulic advance.
- Belt guiding with bearings and hard metal plates.
- Cleaning brush for metal shaving on the belt.
- Belt speed with electronic variator without stepping 20 to 100m/min.
- Automatic arch elevation after the cutting with adjustable end stop.
- 500 mm. measurable front stop with electric end stop.
- 1m. material entrance desk, with rollers.
- Emergency stop.
- CE standards.

BMSY-560-C

BMSY-810-C

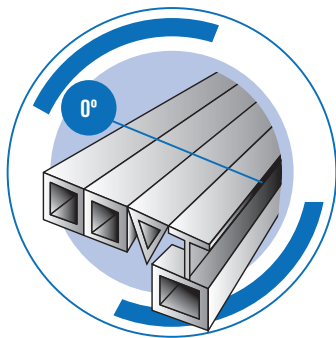

Especificaciones / Specification

	BMSY-560-C	BMSY-810-C
Dimensiones de la cinta / Belt dimensions	6000x41x1,3 mm	8200x41x1,3 mm
Motor / Motor	5 Hp	5,5 Hp
Velocidad de corte / Cutting speed	VARIADOR 20-100 mt/min	VARIADOR 20-100 mt/min
Altura de trabajo / Working height	590 mm	585 mm
Bomba de taladrina / Emulsion pump	0,16 Hp	0,16 Hp
Peso / Weight	2045 Kg	3080 Kg
Dimensiones / Dimensions	3400x1000x2050 mm	3900x2350x1200 mm
Nivel de ruido / Acoustic	70 Db	70 db
<input type="radio"/> 90°	560 mm	810 mm
<input type="checkbox"/> 90°	750x560 mm	810x850 mm
<input type="checkbox"/> 90°	560 mm	810 mm



Sierra de cinta de doble columna.

- Guiado del arco por dos columnas de acero tratado y rectificado.
- Construcción sólida y robusta con bastidor sobredimensionado.
- Movimiento del arco accionado por cilindro hidráulico.
- Avance hidráulico progresivo.
- Guiado de cinta con rodamientos y placas de metal duro.
- Cepillo limpiador de virutas en la cinta.
- Apriete hidráulico de la mordaza.
- Velocidad de la cinta con variador electrónico sin escalonamientos 20 a 100 m/min.
- Elevación automática del arco finalizado el corte con final de carrera regulable.
- Mesa de entrada material de 1 metro, con rodillos.
- Paro de emergencia.
- Normas de seguridad de la CE.
- Aceite hidráulico y cinta bimetálica incluidos.

Twin-pillar bandsaw machine.

- Arch guiding by two columns of treated and milled steel.
- Solid and strong construction with over-dimensioned frame.
- Arch movement operated by hydraulic cylinder.
- Progressive hydraulic advance.
- Belt guiding with bearings and hard metal plates.
- Cleaning brush for metal shaving on the belt.
- Hydraulic clamp tightening.
- Belt speed with electronic variator without stepping 20 to 100 m/min.
- Automatic arch elevation after the cutting with adjustable end stop.
- 1m. material entrance desk, with rollers.
- Emergency stop.
- CE standards.
- Hydraulic oil and bimetallic belt included.

Especificaciones / Specification

	BMSY-540-CGH	BMSY-810-CGH
Dimensiones de la cinta / Belt dimensions	6000x41x1,3 mm	8200x41x1,3 mm
Motor / Motor	5,5 Hp	5,5 Hp
Velocidades de corte / Cutting speed	VARIADOR 20-100 mt/min	VARIADOR 20-100 mt/min
Altura de trabajo / Working height	695 mm	725 mm
Bomba de taladrina / Emulsion pump	0,16 Hp	0,16 Hp
Peso / Weight	2445 Kg	4050 Kg
Dimensiones / Dimensions	2900x1150x2130 mm	4020x1700x2600 mm
<input type="radio"/> 90°	540 mm	800 mm
<input type="checkbox"/> 90°	750x540 mm	820x770 mm
<input type="radio"/> 45° Derecha	510 mm	555 mm
<input type="checkbox"/> 45° Derecha	450x540 mm	555x750 mm
<input type="radio"/> 60° Derecha	270 mm	320 mm
<input type="checkbox"/> 60° Derecha	250x540 mm	310x770 mm

BMSY-540-CGH

BMSY-810-CGH

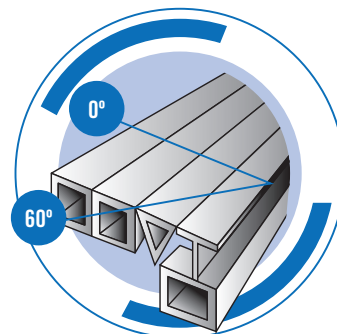

Sierra de cinta de doble columna.

High capacity two-pillar bandsaw.



- Guiado del arco por dos columnas de acero tratado y rectificado.
- Construcción sólida y robusta con bastidor sobredimensionado.
- Movimiento del arco accionado por cilindro hidráulico.
- Avance hidráulico progresivo.
- Guiado de cinta con rodamientos y placas de metal duro.
- Cepillo limpiador de virutas en la cinta.
- Apriete hidráulico de la mordaza.
- Velocidad de la cinta con variador electrónico sin escalonamientos 20 a 100 m/min
- Elevación automática del arco finalizado el corte con final de carrera regulable.
- Mesa de entrada material de 1 metro, con rodillos.
- Paro de emergencia.
- Normas de seguridad de la CE.
- Aceite hidráulico y cinta bimetal incluidos.

- Arch guiding by two columns of treated and milled steel.
- Solid and strong construction with over-dimensioned frame.
- Arch movement operated by hydraulic cylinder.
- Progressive hydraulic advance.
- Belt guiding with bearings and hard metal plates.
- Cleaning brush for metal shaving on the belt.
- Hydraulic clamp tightening.
- Belt speed with electronic variator without stepping 20 to 100m/min.
- Automatic arch elevation after the cutting with adjustable end stop.
- 1m. material entrance desk, with rollers.
- Emergency stop.
- CE standards.
- Hydraulic oil and bimetallic belt included.

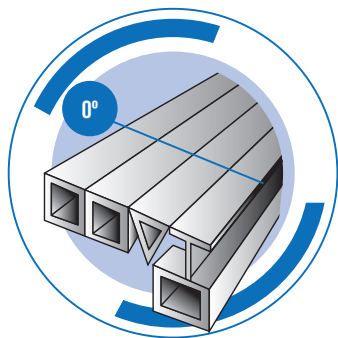
BMSY-1110-C



Especificaciones / Specification

Dimensiones de la cinta / Belt dimensions	10500x67x1,6 mm
Motor / Motor	15 Hp
Velocidades de corte / Cutting speed	VARIADOR 20-100 mt/min
Bomba de taladrina / Emulsion pump	0,26 Hp
Peso / Weight	10440 Kg
Dimensiones / Dimensions	4800x1500x2975 mm
 90°	1110 mm
 90°	1110x1110 mm
 90°	1110 mm

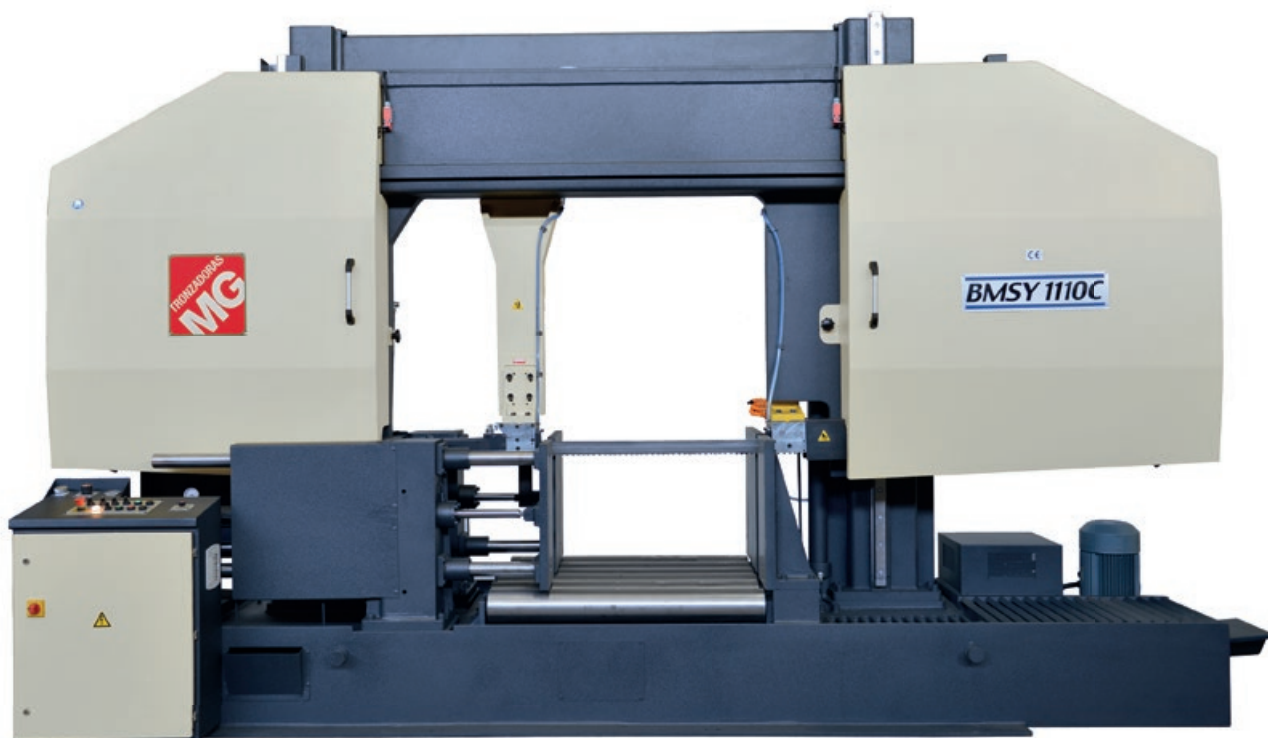

Sierra de cinta de doble columna.

- Guiado del arco por dos columnas de acero tratado y rectificado.
- Construcción sólida y robusta con bastidor sobredimensionado.
- Movimiento del arco accionado por cilindro hidráulico.
- Avance hidráulico progresivo.
- Guiado de cinta con rodamientos y placas de metal duro.
- Cepillo limpiador de virutas en la cinta.
- Apriete hidráulico de la mordaza.
- Velocidad de la cinta con variador electrónico sin escalonamientos 20 a 100 m/min
- Elevación automática del arco finalizado el corte con final de carrera regulable.
- Mesa de entrada material de 1 metro, con rodillos.
- Paro de emergencia.
- Normas de seguridad de la CE.
- Aceite hidráulico y cinta bimetálica incluidos.
- Variador de velocidad
- Mordaza hidráulica
- Tensador cinta hidráulico.
- Sensor de presión de corte.
- Extractor de virutas motorizado.
- Cepillo limpiador motorizado.

High capacity twin-pillar bandsaw.

- Arch guiding by two columns of treated and milled steel.
- Solid and strong construction with over-dimensioned frame.
- Arch movement operated by hydraulic cylinder.
- Progressive hydraulic advance.
- Belt guiding with bearings and hard metal plates.
- Cleaning brush for metal shaving on the belt.
- Hydraulic clamp tightening.
- Belt speed with electronic variator without stepping 20 to 100m/min.
- Automatic arch elevation after the cutting with adjustable end stop.
- 1m. material entrance desk, with rollers.
- Emergency stop.
- CE standard.
- Hydraulic oil and bimetallic belt included.
- Variable speed.
- Hydraulic clamp.
- Hydraulic belt tightener.
- Cutting pressure sensor.
- Motorized chip.
- Tractor.
- Motorized cleaning brush.

Especificaciones / Specification

Dimensiones de la cinta / Belt dimensions 13300x80x1,6 mm

Motor / Motor 20 Hp

Velocidades de corte / Cutting speed VARIADOR 10-70 mt/min

Bomba de taladrina / Emulsion pump 2 x 0,26 Hp

Peso / Weight 21645 Kg

Dimensiones / Dimensions 6000x2400x3850 mm

○ 90° 1500 mm

□ 90° 1510x1500 mm

□ 90° 1500 mm

BMSY-1515-C

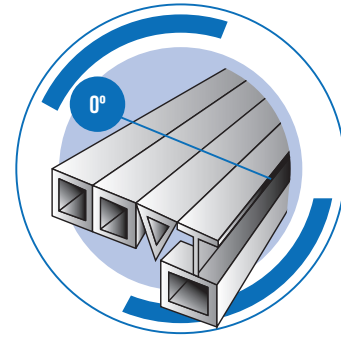

Sierra de cinta de doble columna.

- Guiado del arco por dos columnas de acero tratado y rectificado.
- Construcción sólida y robusta con bastidor sobredimensionado.
- Movimiento del arco accionado por cilindro hidráulico.
- Avance hidráulico progresivo.
- Guiado de cinta con rodamientos y placas de metal duro.
- Cepillo limpiador de virutas en la cinta.
- Apriete hidráulico de la mordaza.
- Velocidad de la cinta con variador electrónico sin escalonamientos 20 a 100 m/min
- Elevación automática del arco finalizado el corte con final de carrera regulable.
- Mesa de entrada material de 1 metro, con rodillos.
- Paro de emergencia.
- Normas de seguridad de la CE.
- Aceite hidráulico y cinta bimetálica incluidos.
- Variador de velocidad
- Mordaza hidráulica
- Tensador cinta hidráulico.
- Sensor de presión de corte.
- Extractor de virutas motorizado.
- Cepillo limpiador motorizado.

High capacity twin-pillar bandsaw.

- Arch guiding by two columns of treated and milled steel.
- Solid and strong construction with over-dimensioned frame.
- Arch movement operated by hydraulic cylinder.
- Progressive hydraulic advance.
- Belt guiding with bearings and hard metal plates.
- Cleaning brush for metal shaving on the belt.
- Hydraulic clamp tightening.
- Belt speed with electronic variator without stepping 20 to 100m/min.
- Automatic arch elevation after the cutting with adjustable end stop.
- 1m. material entrance desk, with rollers.
- Emergency stop.
- CE standard.
- Hydraulic oil and bimetallic belt included.
- Variable speed.
- Hydraulic clamp.
- Hydraulic belt tightener.
- Cutting pressure sensor.
- Motorized chip.
- Tractor.
- Motorized cleaning brush.

HU-22 NH



Especificaciones / Specification

Motor / Motor	1,3 Hp
Capacidad de taladro / Auger capacity	22 mm
Cono morse / Morse taper	2
Profundidad de taladro / Auger depth	80 mm
Nº velocidades / Nº speeds	16
Velocidades / Speed	200-3630 rpm
Distancia eje-columna Shaft-column distance	215 mm
Dimensiones mesa	355x355 mm
Ranuras / Slots	2 en paralelo
Ø de Columna / Ø Column	80 mm
Altura total / Total height	1050 mm
Peso neto / Net weight	71 Kg

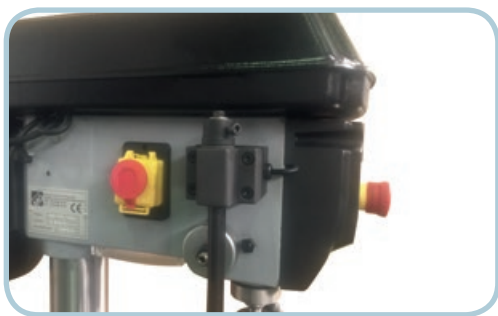

Taladro de sobremesa.

- Transmisión por correas.
- Incluye porta brocas rápido.
- Normas CE.

Desktop drill.

- Belt drive.
- Quick drill bits set included.
- CE standards.

Especificaciones / Specification

Motor / Motor	1,50 Hp
Capacidad de taladro / Auger capacity	32 mm
Capacidad de roscado / Thread capacity	M.16
Cono morse / Morse taper	MK 3
Profundidad de taladro / Auger depth	150 mm
Nº velocidades / Nº speeds	8
Velocidades / Speed	75/3140 rpm
Distancia eje-columna / Shaft-column distance	285 mm
Distancia eje-mesa / Shaft-board distance	915 mm
Distancia eje-base / Shaft-base distance	1262 mm
Diámetro columna / Column diameter	102 mm
Dimensiones / Board dimensions	405x505 mm
Ranuras / Slots	2 en paralelo
Altura total / Total height	1730 mm
Peso neto / Net weight	200 Kg

SB-30

Taladro engranajes



Portabrocas incluido.
Drill chuck included.



Taladro de columna y engranajes.

- Equipo de refrigeración.
- Engranajes rectificadas.
- Graduación de profundidad.
- Inversor de giro.
- Protector de seguridad.
- Mesa giratoria.

Gearing column drill.

- Cooling unit.
- Rectified gears.
- Depth staging.
- Rotation changer.
- Safety protection.
- Tilttable board.

HU-45-IND

Taladro correas



Especificaciones / Specification

Motor / Motor	1,5 / 2,1 Hp
Capacidad de taladro / Auger capacity	45 mm
Cono morse / Morse taper	MC 4
Profundidad de taladro / Auger depth	130 mm
Nº velocidades / Nº speeds	8
Velocidades / Speed	105-1257 rpm
Distancia eje-columna / Shaft-column distance	215 mm
Diámetro columna / Column diameter	95 mm
Dimensiones / Board dimensions	400x320 mm
Ranuras / Slots	2 en diagonal
Altura total / Total height	1860 mm
Peso neto / Net weight	285 Kg
Dimensiones / Dimensions	900x345x1860 mm
Capacidad del porta brocas / Capacity with drills set	3-16 mm



Portabrocas incluido.
Drill chuck included.



Mordaza incluida.
Clamp included.

Taladro de columna de gran resistencia.

- Transmisión por correas.
- Equipo refrigeración incorporado.
- Mesa abatible.
- Inversor.
- Luz.
- Normas CE.

High resistance column drill.

- Belt drive.
- Cooling unit.
- Tip-up desk.
- Inverter.
- Light.
- CE standards.

Especificaciones / Specification

Motor / Motor	2 Hp
Capacidad de taladro / Auger capacity	40 mm
Cono morse / Morse taper	MT 4
Velocidades / Speed	50-1450 rpm
Distancia eje-columna / Shaft-column distance	350 mm
Distancia eje-mesa / Shaft-board distance	780 mm
Distancia eje-base / Shaft-base distance	1320 mm
Diámetro columna / Column diameter	150 mm
Dimensiones / Board dimensions	560x560 mm
Dimensiones base / Base dimensions	730x500 mm
Ranuras / Slots	2 en diagonal
Peso neto / Net weight	460 Kg
Dimensiones / Dimensions	730x560x2220 mm
Recorrido del eje / Shaft course	180 mm



Portabrocas incluido.
Drill chuck included.

Taladro automático de engranajes.

- Equipo de refrigeración.
- Volante de hierro laminado.
- Mesa ajustable en altura con tornillo.
- Mesa giratoria.
- Expulsor.
- Embrague electro-magnético.
- Broca derecha/izquierda.
- Motor 2 velocidades.
- Protección tensión cero.

HU-40 TSI

Taladro engranajes



Automatic gear drill.

- Cooling unit.
- Rolled iron steering wheel.
- Height adjustable desk with screw.
- Turning desk.
- Ejector.
- Electromagnetic clutch.
- Drill bit right/left.
- 2 gears motor.
- Voltage-zero protection.

C-3 / 50



Curvadora electro-mecánica con dos ejes motrices para el curvado de perfiles de hierro.

- 2 rodillos motrices.
- Cuerpo de la máquina en acero.
- Ejes en acero de alta resistencia templado y rectificado operando sobre dos rodamientos cónicos y contrarios.
- Correctores laterales para apoyo de material y corrección a través de husillos sextavado.
- Motor-reductor con cuerpo en fundición.
- Posición de trabajo horizontal y vertical.
- Lectura milimétrica y decimal para regulación del rodillo de apriete.
- Rodillos standard.
- Llave de servicio.
- Libro de instrucciones.
- Norma CE.

Especificaciones / Specification

Diámetro de los ejes de curvado Diameter bending shafts	50 mm
Diámetro máx. rodillo central Diameter max. central roller	100 a 150 mm
Motor / Motor	1 / 1,5 Hp
Velocidad del motor / Speed motor	1500/3000 rpm
Rotaciones por min. / Revolutions per min.	10/20 rpm
Diámetro mín. de curvado Min. bending diameter	500 mm
Peso / Weight	180 Kg
Dimensiones / Dimensions	930x905x1418 mm

Juego de rodillos / standard roller set C3/50

6 Galletas diámetro / 6 Cookies diameter	146x15 mm
3 Rodillos diámetro / 3 Cookies diameter	98,5x30,5 mm
3 Rodillos diámetro / 3 Cookies diameter	98,5x20,5 mm
3 Rodillos diámetro / 3 Cookies diameter	98,5x10,5 mm
3 Rodillos diámetro / 3 Cookies diameter	98,5x5,5 mm

Electromechanic bending machine with two driving shafts for iron profiles.

- 2 drive rollers.
- Machine body in steel.
- Shaft in high strength steel hardened and operating on two conical and opposite bearings.
- Material support and correction through lateral hexagonal screws.
- Geared motor with cast iron body.
- Position of horizontal and vertical work.
- Millimeter and decimal reader to tighten regulation roller.
- Standard rollers.
- Service key.
- Instructions book.
- CE standards.

Especificaciones / Specification

Capacidad máxima / Maximum capacity	1300x1,5 mm
Diámetro de los rodillos / Diameter of rollers	75 mm
Diámetro mínimo curvado / Min. bending diameter	100 mm
Espesor máxi. de chapa / Max. sheet thickness	1,5 mm
Longitud máx. de trabajo / Maximum length of work	1300 mm
Motor / Motor	1 Hp
Revoluciones por minuto / Revolutions per minute	1420 rpm
Dimensiones / Dimensions	1690x1020x1110 mm
Peso / Weight	300 Kg
Velocidad de plegado / Folding speed	4,9 m/min

CILINDRO PARA CURVAR CHAPA 1300x1,5



Cilindro motorizado para curvar chapa.

Motorized cylinder to bend sheet metal.

CILINDRO PARA CURVAR CHAPA 1550x3,5

Especificaciones / Specification

Capacidad máxima / Maximum capacity	1550x3,50 mm
Diámetro de los rodillos / Diameter of rollers	120 mm
Espesor máx. de chapa / Max. sheet thickness	3,50 mm
Longitud máx. de trabajo / Max. length of work	1550 mm
Motor / Motor	3 Hp
Revoluciones por minuto / Revolutions per minute	16,50 rpm
Dimensiones / Dimensions	2060x640x1050 mm
Peso / Weight	750 Kg



Cilindro motorizado para curvar chapa.

Motorized cylinder to bend sheet metal.

Especificaciones / Specification		
Modelo	CS-100	CS-125
Longitud de corte / Cutting length	1060 mm	1310 mm
Espesor máx. / Max. thickness	1,25 mm	1,00 mm
Mesa / Desk	335 mm	335 mm
Ángulo corte / Cutting angle	4,30°	3,30°
Altura de trabajo / Working height	750 mm	750 mm
Peso / Weight	175 Kg	200 Kg
Dimensiones / Dimensions	1252x920x1010 mm	1500x920x1010 mm

Especificaciones / Specification		
Modelo	CS-100 / P-2	CS-125 / P-2
Longitud de corte / Cutting length	1030 mm	1330 mm
Espesor máx. / Max. thickness	2,00 mm	2,00 mm
Ángulo corte / Cutting angle	4,30°	3,30 °
Altura de trabajo / Working height	750 mm	750 mm
Presión neumática / Pneumatic pressure	7 bares	7 bares
Peso / Weight	190 Kg	215 Kg
Dimensiones / Dimensions	1252x555x1010 mm	1500x550x1010 mm
Golpes por minuto / Percussions per minute	22	22

CS-100

CS-125

CS-100 / P-2

CS-125 / P-2



Las cizallas para cortar chapa tipo CS100 y CS125 son máquinas de suma precisión accionadas manualmente ó a pedal y apropiadas para cortar metales y materiales sintéticos. Equipo estándar: topes de ángulos ajustables, cuchillas autoregulatorias de afilado doble y sujetador de chapa automático.

The shearing machines for cutting sheets type CS100 and CS125 are very precise, operated by a pedal and appropriated to cut metals and synthetic materials. Standard equipment: adjustable angle stops, auto-adjusting knives for double grinding and automatic sheet fastener.

S-650

S-1000

S-650-M

S-1000-M



S-650
S-1000

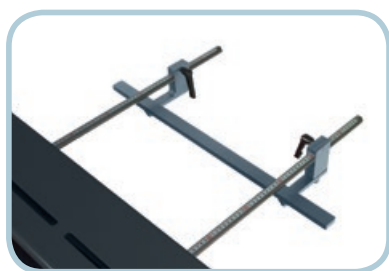

S-650-M
S-1000-M

Especificaciones / Specification		
Modelo	S-650	S-1000
Longitud de corte / Cutting length	650 mm	1050 mm
Espesor máx. / Max. thickness	1,25 mm	1,00 mm
Mesa / Desk	265 mm	265 mm
Altura de trabajo / Working height	172 mm	172 mm
Peso / Weight	87 Kg	130 Kg
Dimensiones / Dimensions	850x380x345 mm	1200x380x410 mm

Especificaciones / Specification		
Modelo	S-650-M	S-1000-M
Espesor máx. / Max. thickness	1,25 mm	1,00 mm
Longitud de corte / Cutting length	650 mm	1050 mm
Ángulo	2°	2°
Golpes por minuto / Percussions per minute	60	40 rpm
Tope	0-450 mm	500 mm
Altura de la mesa	325 mm	325 mm
Motor / Motor	1 Hp	1 Hp
Peso / Weight	105 Kg	190 Kg
Dimensiones / Dimensions	885x940x505 mm	1250x950x535 mm

La cizalla para cortar chapas HM, tipo S-650/1000 es una máquina de precisión estable accionada a mano, apropiada para cortar metal, placas de circuitos impresos, materiales sintéticos, etc.

El tipo S-650/1000/M tiene la misma construcción que el tipo S-650/1000. La diferencia estriba en que el S-650/1000/M es accionada por un motor eléctrico y está diseñado para la producción en serie.

Las dos máquinas llevan como equipo standard un tope de ángulo ajustable con escala de grados, tope de chapa de posición angular ajustable con escala en mm., así como sujetador de chapa. La S-650/1000/M además va provista de un alumbrado de la línea de corte, que se puede suministrar como equipo accesorio para la máquina S-650/1000.

The shearing machine HM, type S-650/1000, is a manually-actuated machined with stable precision, appropriate for cutting metal, plates of printed circuits and synthetic materials.

This machine has the same construction than type S-650/1000. The difference is that the S-650/1000/M is actuated by an electrical motor and it is designed for the mass production.

Both machines are equipped with an adjustable angle limit with a grade scale, angular position metal plate limit adjustable to a mm. scale, as well as a metal plate subjection. The S-650/1000/M is equipped with cutting line light that may be provided as an accessory for the machine S-650/1000.

Especificaciones / Specification		
Modelo	JBS 1250/3	JBS 2000/2
Espesor máx. / Max. thickness	3 mm	2 mm
Longitud de corte / Cutting length	1250 mm	2000 mm
Ángulo / Angle	2,0°	1,9°
Max. cortes Max. cuts	35 cortes por minuto 35 cuts per minute	38 cortes por minuto 38 cuts per minute
Tope / Stop	635 mm	635 mm
Altura de la mesa / Table height	860 mm	860 mm
Motor / Motor	3 Hp	4 Hp
Peso / Weight	760 Kg	990 Kg
Dimensiones / Dimensions	1500x1100x550mm	2299x2000x1130mm

Cizalla mecánica 1250/3-2000/2



La cizalla mecánica motorizada JBS es muy robusta, de construcción totalmente soldada. La fuerza se transmite mediante un motor reductor con freno a través de un accionamiento de cadena al eje principal. El pisador del material está cubierto de goma y su accionamiento es automático, garantizando un corte perfecto. Es la máquina ideal para los trabajos de producción.

- Tope trasero manual con contador numérico.
- Línea de corte con luz.
- Pedal de 24V.
- Extensión mesa 600mm.
- Patines de máquina ajustables.
- Sujeción chapa automática con recubrimiento de goma.

The JBS motorized shearing machine is very sturdy and of fully welded construction. The force is transmitted by a gear motor with brake through a chain drive to the main shaft. The material is covered with stripper rubber and its operation is automatic, ensuring a perfect cut. It is the ideal machine for production work.

- Manual back gauge with digital counter.
- Cutting line light.
- Pedal 24V.
- Extension table 600mm.
- Adjustable machine skates.
- Automatic clamping plate with rubber coating.

Cizalla hidráulica QC11Y



Especificaciones / Specification

Modelo	4x2000	6x3100	8x3100	10x3100	12x3100	16x3100	20x3100	25x3100
Capacidad de corte / Cutting capacity	4 mm	6 mm	8 mm	10 mm	12 mm	16 mm	20 mm	25 mm
Longitud de corte / Cutting length	2000 mm	3100 mm	3100 mm	3100 mm	3100 mm	3100 mm	3100 mm	3100 mm
Cortes por minuto / Cuts per min	25 min.1	8-45 min.1	8-45 min.1	8-35 min.1	8-35 min.1	7-30 min.1	7-30 min.1	4-30 min.1
Longitud tope trasero / Length rear stop	750 mm	750 mm	750 mm	750 mm	1000 mm	1000 mm	1000 mm	1000 mm
Ángulo ajustable / Adjustable Angle	1,25°	0,5-2,5°	0,5-2,5°	0,5-2,5°	0,5-2,5°	0,5-3,0°	0,5-3,5°	0,5-3,5°
Cuello de cisne / Throat depth	125 mm	125 mm	100 mm	100 mm	100 mm	100 mm	100 mm	100 mm
Potencia motor / Motor power	7,50 Hp	10 Hp	15 Hp	15 Hp	20 Hp	40 Hp	40 Hp	50 Hp
Dimensiones / Dimensions	2450x1720x1350 mm	3790x1800x2030 mm	3800x1800x2060 mm	3860x1870x2170 mm	3860x2200x2335 mm	3900x2190x2430 mm	3935x2260x3030 mm	3970x2230x3160 mm
Peso / Weight	4000 Kg	5600 Kg	6100 Kg	7300 Kg	9000 Kg	12500 Kg	19000 Kg	26000 Kg

Cizalla hidráulica de gran rendimiento.

- Estructura de acero para dar rigidez y estabilidad, consolidada con tratamiento especial contra las vibraciones y cambios de temperatura.
- Sistema de transmisión hidráulica.
- Tope trasero motorizado con ajuste fino y visualizador digital.
- La separación entre las cuchillas se ajusta con un volante manual que asegura un ajuste rápido, preciso según sus necesidades.
- Cuchilla de 4 cortes.
- Ángulo de cortes ajustable para evitar que se deforme la chapa.
- El soporte de la cuchilla superior tiene una estructura basculante interna para facilitar la inserción de la chapa y permitir un corte preciso de la pieza.
- Línea de corte con luz.
- Panel de mandos con control del tope posterior motorizado con posicionado automático de 99 programas y 20 ciclos en cada uno.
- Contador con cortes.
- Cuello de cisne.
- 3 Brazos escuadreo 2 milimetrados con tope.
- Fotocélula trasera de seguridad.
- Paro de emergencia, con Stop en el frontal de la máquina.
- Pedal electrónico a distancia, con colector de conexión al armario electrónico.
- Aceite hidráulico incluido.
- Mesa con bolas.

High-capacity hydraulic shear machine.

- Steel structure to give rigidity and stability, consolidated through a special processing against vibrations and changes in temperature.
- Hydraulic transmission system.
- Motorized rear blocker with fine fitting and digital display.
- The distance between blades can be adjusted using a manual wheel that provides a quick and precise adjustment, as needed.
- 4 edges blazer.
- Adjusting cutting angle to prevent straining the iron plate.
- The support of the upper blade has an internal swivel bearing structure to facilitate the insertion of the iron plate and to permit a precise cut of the piece.
- Cutting-out line with light.
- Control panel with control of the motorized rear blocker by an automatic positioning device with 99 programmes, with 20 cycles each.
- Counter with edges.
- Swan-throat.
- 3 square arms, 2 of them with measuring scale.
- Security photocell in the back.
- Emergency stop with "Stop" signal in the front part of the machine.
- Remote electronic pedal with connection collector in the electronic control panel.
- Hydraulic oil included.
- Board with ball-bearings.

Cizalla hidráulica QC11Y

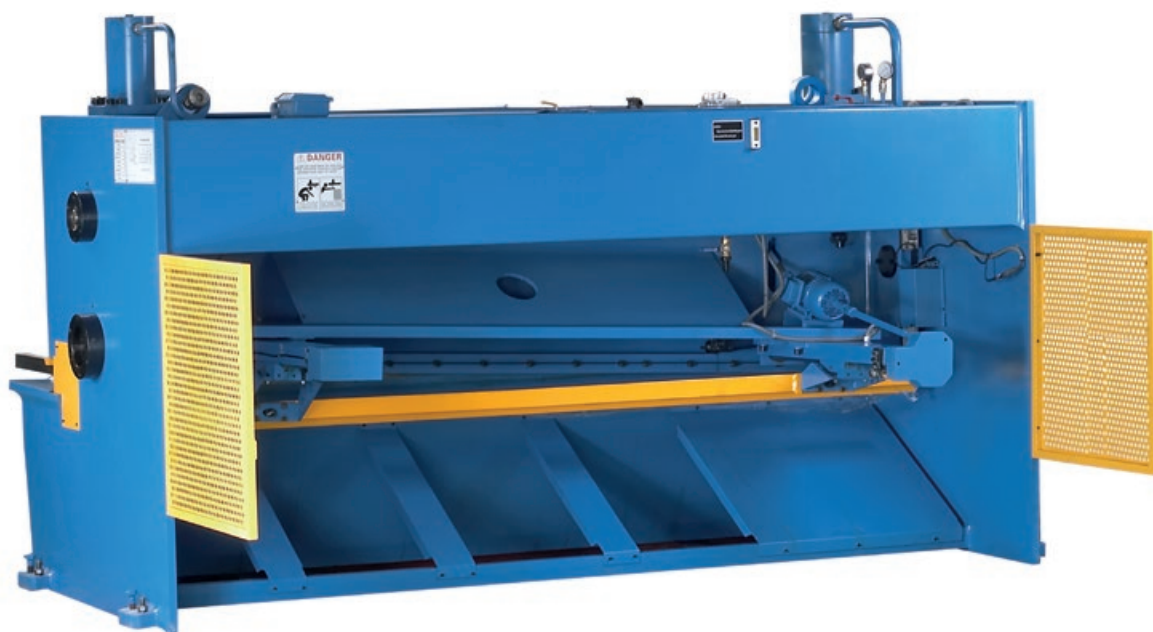

Especificaciones / Specification

Modelo	6x4000	8x4000	10x4000	12x4000	16x4000	20x4000	25x4000
Capacidad de corte / Cutting capacity	6 mm	8 mm	10 mm	12 mm	16 mm	20 mm	25 mm
Longitud de corte / Cutting length	4000 mm	4000 mm	4000 mm	4000 mm	4000 mm	4000 mm	4000 mm
Cortes por minuto / Cuts per min	7-45 min.1	7-45 min.1	6-35 min.1	6-35 min.1	6-30 min.1	6-30 min.1	3-30 min.1
Longitud tope trasero / Length rear stop	750 mm	750 mm	750 mm	1000 mm	1000 mm	1000 mm	1000 mm
Ángulo ajustable / Adjustable Angle	0,5-2,5°	0,5-2,5°	0,5-2,5°	0,5-2,5°	0,5-3,0°	0,5-3,5°	0,5-3,5°
Cuello de cisne / Throat depth	125 mm	100 mm	100 mm	100 mm	100 mm	100 mm	100 mm
Potencia motor / Motor power	10 Hp	15 Hp	15 Hp	20 Hp	40 Hp	40 Hp	50 Hp
Dimensiones / Dimensions	4740x1805x2110 mm	4750x1805x2140 mm	4810x1920x2350 mm	4850x2340x2575 mm	4850x2340x2575 mm	4935x2330x3045 mm	4920x2250x3300 mm
Peso / Weight	7050 Kg	7700 Kg	9200 Kg	11600 Kg	15200 Kg	21000 Kg	28000 Kg

Cizalla hidráulica de gran rendimiento.

- Estructura de acero para dar rigidez y estabilidad, consolidada con tratamiento especial contra las vibraciones y cambios de temperatura.
- Sistema de transmisión hidráulica.
- Tope trasero motorizado con ajuste fino y visualizador digital.
- La separación entre las cuchillas se ajusta con un volante manual que asegura un ajuste rápido, preciso según sus necesidades.
- Cuchilla de 4 cortes.
- Ángulo de cortes ajustable para evitar que se deforme la chapa.
- El soporte de la cuchilla superior tiene una estructura basculante interna para facilitar la inserción de la chapa y permitir un corte preciso de la pieza.
- Línea de corte con luz.
- Panel de mandos con control del tope posterior motorizado con posicionado automático de 99 programas y 20 ciclos en cada uno.
- Contador con cortes.
- Cuello de cisne.
- 3 Brazos escuadreo 2 milimetrados con tope.
- Fotocélula trasera de seguridad.
- Paro de emergencia, con Stop en el frontal de la máquina.
- Pedal electrónico a distancia, con colector de conexión al armario electrónico.
- Aceite hidráulico incluido.
- Mesa con bolas.

High-capacity hydraulic shear machine.

- Steel structure to give rigidity and stability, consolidated through a special processing against vibrations and changes in temperature.
- Hydraulic transmission system.
- Motorized rear blocker with fine fitting and digital display.
- The distance between blades can be adjusted using a manual wheel that provides a quick and precise adjustment, as needed.
- 4 edges blazer.
- Adjusting cutting angle to prevent straining the iron plate.
- The support of the upper blaze has an internal swivel bearing structure to facilitate the insertion of the iron plate and to permit a precise cut of the piece.
- Cutting-out line with light.
- Control panel with control of the motorized rear blocker by an automatic positioning device with 99 programmes, with 20 cycles each.
- Counter with edges.
- Swan-throat.
- 3 square arms, 2 of them with measuring scale.
- Security photocell in the back.
- Emergency stop with "Stop" signal in the front part of the machine.
- Remote electronic pedal with connection collector in the electronic control panel.
- Hydraulic oil included.
- Board with ball-bearings.

V-612

V-1014

V-1014 Segmentada
(3000 x 1,50 mm)
Cuchilla superior segmentada opcional.
Optional upper blade segment.



Especificaciones / Specification

V-612

Longitud trabajo / Working length	2000 mm
Ángulo plegado máx. / Max. bending angle	135°
Apertura máx. Brazo sup. / Max. opening top arm	40 mm
Máx. espesor chapa (Hierro) Max. Plate thickness (Iron)	2,5 mm
Máx. espesor chapa (Inox.) Max. plate thickness (Inox.)	1,6 mm
Máx. espesor chapa (Aluminio) Max. plate thickness (Aluminium)	4,0 mm
Peso / Weight	950 Kg
Dimensiones / Dimensions	2490x813x1016 mm

V-1014

Longitud trabajo / Working length	3000 mm
Ángulo plegado máx. / Max. bending angle	135°
Apertura máx. Brazo sup. / Max. opening top arm	65 mm
Máx. espesor chapa (Hierro) Max. Plate thickness (Iron)	2,0 mm
Máx. espesor chapa (Inox.) Max. plate thickness (Inox.)	1,2 mm
Máx. espesor chapa (Aluminio) Max. plate thickness (Aluminium)	3,5 mm
Peso / Weight	1600 Kg
Dimensiones / Dimensions	3750x813x915 mm

Plegadora manual muy robusta para el plegado de chapa de inox, hierro y aluminio.

Manual folding machine, very solid, for the folding of stainless metal plates, iron, and aluminium.

HS-2AS

HS-3S

Especificaciones / Specification	
HS-2AS	
Capacidad de plegado / Folding capacity	1020x2,50 mm
Ángulo plegado máx. / Max. bending angle	135°
Apertura max.brazo sup. / Max. opening top arm	48 mm
Máx. Espesor hierro / Max. plate thickness (iron)	2,50 mm
Máx. Espesor inox. / Max. plate thickness (inox)	1,25 mm
Máx. Espesor aluminio / Max. plate thickness (aluminium)	4,50 mm
Peso / Weight	285 Kg
Dimensiones / Dimensions	1348x850x1175 mm

HS-3S	
Capacidad de plegado / Folding capacity	1270x2,50 mm
Ángulo plegado máx. / Max. bending angle	135°
Apertura max.brazo sup. / Max. opening top arm	46 mm
Máx. Espesor hierro / Max. plate thickness (iron)	2,00 mm
Máx. Espesor inox. / Max. plate thickness (inox)	1,00 mm
Máx. Espesor aluminio / Max. plate thickness (aluminium)	4,00 mm
Peso / Weight	315 Kg
Dimensiones / Dimensions	1598x1175x900 mm



Las máquinas plegadoras tipo HS se han construido con avance accionado a pedal del renglón superior lo que permite un ciclo de trabajo muy sencillo y rápido ya que el operario tiene las dos manos libres para ajustar el material de plegado. Los renglones superiores, inferiores y de flexión están provistos de ahuecamientos de 25 mm. Para el plegado de perfiles de lados doblados hacia arriba.

Las máquinas plegadoras tipo HS-S están construidas como el tipo HS, pero con contorno agudo dividido en segmentos para el plegado de perfil de cajón hasta una altura de borde máxima de 68 mm.

Los segmentos tienen anchuras diferentes y están montados en una guía de deslizamiento de modo que puedan combinarse para cualquier anchura de cajón o diversos trabajos de plegado en todo el intervalo de capacidad de la máquina.

Opcional:
Topes manuales para plegadora.

HM range HS folding machines have an advance operated by a pedal in the superior line; this allows a simple and quick working cycle because the operator can use both hands to adjust the material to fold. Superior, inferior and flexion lines have 25 mm. holes to fold sections with sides folded upwards.

LHS-S folding machines are made like the HS ones, but with acute contour divided into segments to fold drawer sections until a max. border height of 68 mm.

The segments have different widths and are on a guide way, so they can be adjusted for any drawer width or different folding works in all the capacity interval of the machine.

Optional:
Manual tops for folding machine.

MB-700-1000-1300-S

MB-700-1000-1300-H

MB-700-1000-1300-L

Especificaciones / Specification

Modelo	MB-700-S	MB-1000-S	MB-1300-S	MB-700-H	MB-1000-H	MB-1300-H	MB-700-L	MB-1000-L	MB-1300-L
Longitud de trabajo Working length	650 mm	1050 mm	1350 mm	650 mm	1050 mm	1350 mm	650 mm	1350 mm	1350 mm
Ángulo plegado máx. Max. bending angle	95°	95°	95°	95°	95°	95°	135°	135°	135°
Apertura max.brazo sup. Max. opening top arm	42 mm	35 mm	35 mm	35 mm	42 mm	35 mm	38 mm	40 mm	35 mm
Máx. Espesor hierro Max. plate thickness (iron)	1,50 mm	1,25 mm	1,20 mm	1,80 mm	1,25 mm	1,20 mm	2,00 mm	1,25 mm	1,20 mm
Máx. Espesor inox. Max. plate thickness (inox)	0,75 mm	0,6 mm	0,50 mm	0,75 mm	0,6 mm	0,50 mm	1,00 mm	0,7 mm	0,50 mm
Máx. Espesor aluminio Max. plate thickness (alu)	3,00 mm	2,50 mm	2,00 mm	3,00 mm	2,50 mm	2,00 mm	3,50 mm	3,00 mm	2,50 mm
Peso / Weight	78 Kg	111 Kg	135 Kg	69 Kg	98 Kg	115 Kg	65 Kg	89 Kg	108 Kg
Dimensiones / Dimensions	860x510x1070 mm	1260x510x1070 mm	1560x510x1070 mm	860x510x1040 mm	1260x510x1040 mm	1560x510x1040 mm	860x510x1000 mm	1260x510x1000 mm	1560x510x1000 mm



Los tipos MB-S se han construido con regla superior dividida en segmentos para la producción de bandejas y perfiles especiales.

Los tipos MB-H son máquinas para producción de canales y perfiles altos.

Los tipos MB-L son máquinas para los plegados normales standard y a causa del bajo renglón superior son apropiados para perfiles en U.

Accesorios complementarios:

Sufridera, regla redonda R 2,5 mm y herrajes para montaje en mesa.

Opcional:

Topes manuales para plegadora.

The MB are folding machines for standard folding and because of the low superior line they are appropriated for U sections.

Complementary accessories:

Dolly, round rule R 2,5 mm. and fittings for on-table assembly.

Optional:

Manual tops for folding machine.

Plegadora hidráulica WC67Y



Plegadora hidráulica.

- Estructura de acero para dar rigidez y estabilidad, consolidada con tratamiento especial contra las vibraciones y cambios de temperatura.
- Barra anti-torsión.
- Sistema de transmisión hidráulica integrado, equipado de varios depósitos. Tope trasero ajustable eléctricamente con ajuste fino y visualización digital.
- Ajuste mecánico de la trancha independientemente del cilindro para permitir el cierre superior.
- Sistema de trabajo descendente de mesa fija y trancha superior móvil.
- Tope de penetración motorizado a control numérico que controla los 2 topes de pre-selector de medida del tope posterior y del tope de penetración vertical con 99 programas y 20 ciclos en cada programa.
- Tope con uñetas desplazables sobre patines de máxima precisión.
- Mando bimanual, con paro de emergencia.
- Cuello de cisne en todos los modelos.

Hydraulic bending machine.

- Steel structure to give rigidity and stability, consolidated through a special processing against vibrations and changes in temperature.
- Anti-torsion rod.
- Integrated hydraulic transmission system, equipped with various tanks.
- Rear catcher electrically adjusted with fine fitting and digital display.
- Mechanical fitting of the piston independent from the cylinder for the upper closure.
- Descending working system from the fixed board and mobile superior piston.
- Motorized penetration catcher with numerical control for the 2 catchers of the measure pre-selector of the rear and vertical penetration catchers, with 99 programmes, with 20 cycles each.
- Catcher with moving feathers on maximum accuracy skates.
- Bimanual operating control, with emergency stop.
- Swan-throat in all models.

Plegadora hidráulica WC67Y

Especificaciones / Specification

MODELO	TON	Longitud de plegado / Working length	Distancia entre montantes / Distance between parts	Cuello de cisne / Throat depth	Carrera / Runway	Distancia mesa tablero / Open height	Velocidad de trabajo / Working speed	Motor / Motor	Dimensiones / Dimensions	Peso / Weight
		mm	mm	mm	mm	mm	mm/s	HP	mm	Kg
40/2000	40	2000	1615	200	100	340	8	5,5	2100x1150x2000	3000
63/3200	63	3200	2565	250	100	350	8	7,5	330x1300x2200	4500
100/3200	100	3200	2555	320	130	380	10	10	3300x1410x2320	6600
125/3200	125	3200	2550	320	130	400	8	10	3300x1460x2450	7300
160/3200	160	3200	2550	320	150	435	9,5	15	330x1540x2460	8900
200/3200	200	3200	2550	320	200	460	7,5	20	330x1715x2765	10900
250/3200	250	3200	2430	400	250	460	7,5	20	330x1980x3020	14500
500/3200	500	3200	2300	400	250	630	8,5	40	3300x2300x3785	26000
100x4000	100	4000	3105	320	130	380	10	10	4100x1415x2450	8200
125x4000	125	4000	3100	320	130	380	8	10	4100x1465x2505	8700
160x4000	160	4000	3100	320	150	400	9,5	15	4100x1540x2650	11500
200x4000	200	4000	3140	320	200	460	7,5	20	4100x1715x2950	13300
250x4000	250	4000	3120	400	250	460	7,5	20	4100x1750x3700	18000
400x4000	400	4000	3110	400	250	630	6,5	40	4100x2315x4035	30000
250x5000	250	5000	3800	400	250	460	7,5	20	5100x1750x3800	31300
300x5000	500	5000	3820	400	250	560	5	20	5100x2245x4210	29000

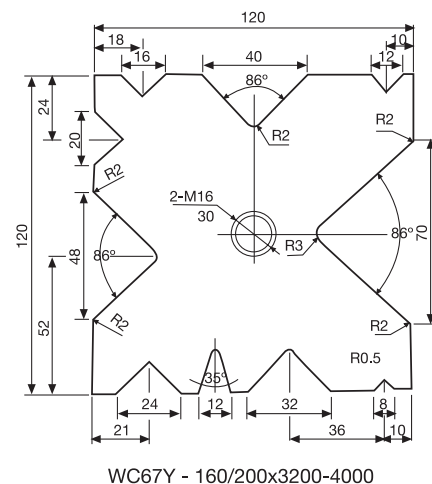
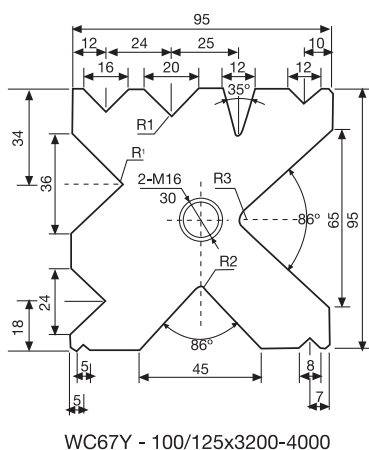
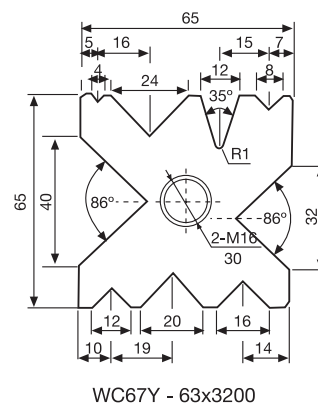
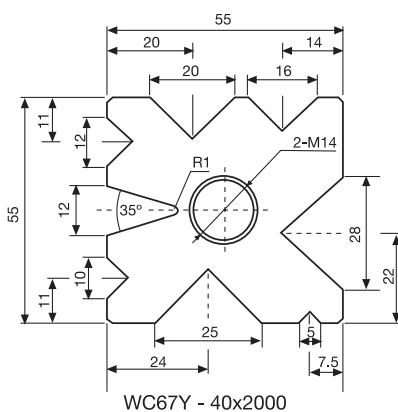
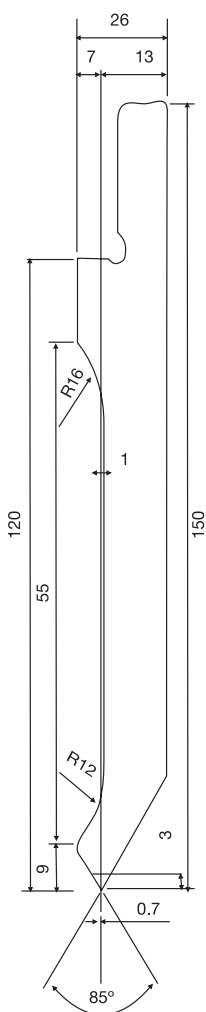

3700 mm L=800x4
4000 mm L=800x5

Especificaciones / Specification

Motor / Motor	4 / 5 Hp
Polea trasera / Rear pulley	225x150 mm
Plano de lijar / Sanding surface	700x150 mm
Banda / Tape	2000x150 mm
Velocidad banda / Speed band	30/15 m/seg
Altura de trabajo / Working height	VARIABLE
Dimensiones / Dimensions	1500x1000x560 mm
Peso / Weight	150 Kg
Ángulo / Angle	Variable de 0-60°
Diámetro capacidad tubo / Diameter of pipe capacity	17/100 mm
Mesa / Desk	150x605 mm
Velocidad del motor / Speed motor	1400/2800 rpm
Polea delantera / Contact wheel	200x150 mm

Pulidora biseladora 150-RB



Pulidora biseladora para tubos redondos y pasamanos, con mesa para ajuste del ángulo.

Polisher-grinder machine.

Hierro, acero y acero inoxidable / Iron, steel and stainless steel

Pulidora de banda TAS-75-150

Especificaciones / Specification

TAS-75

Motor / Motor	4 Hp
Polea trasera / Rear pulley	225x75 mm
Plano de lijar / Sanding surface	570x75 mm
Banda / Tape	2000x75 mm
Velocidad banda / Speed band	34 m/seg
Altura de trabajo / Working height	Variable 475-1240
Dimensiones / Dimensions	1120x510 mm
Peso / Weight	85 Kg
Velocidad del motor / Speed motor	3000 rpm
Polea delantera / Contact wheel	200x75 mm

TAS-150

Motor / Motor	4 Hp
Polea trasera / Rear pulley	225x150 mm
Plano de lijar / Sanding surface	570x150 mm
Banda / Tape	2000x150 mm
Velocidad banda / Speed band	34 m/seg
Altura de trabajo / Working height	Variable 475-1240
Dimensiones / Dimensions	1120x580 mm
Peso / Weight	105 Kg
Velocidad del motor / Speed motor	3000 rpm
Polea delantera / Contact wheel	200x150 mm



Las pulidoras de banda modelo TAS son eficientes máquinas de calidad construidas de acuerdo con las más estrictas exigencias respecto al medioambiente y la seguridad.

El modelo standard va provisto de plano de pulir abatible, protección ocular, tope de ángulo e interruptor de seguridad del motor con disparador de tensión cero. Las máquinas ideales para el desbaste y pulido óptimo en todo tipo de metales.

Opcional:

Se le puede acoplar un extractor de viruta con su correspondiente saco.

TAS band polishers are high-efficiency machines made under the strictest environmental and security requirements.

The standard machine has a tip-up polishing plane, an eyes protector, an angle stop and a security switch for the motor with a zero voltage release. This machine optimizes the roughing and the polishing in any kind of metals.

Optional:

It can be fitted with and exhaust cips, with bag.

HU-1010-B

Especificaciones / Specification

Distancia entre puntos / Distance between points	1000 mm
Cono morse / Morse taper	3
Motor / Motor	2,75 Hp
Dimensiones / Dimensions	2000x800x1300 mm
Peso / Weight	495 Kg
Diámetro sobre bancada/escote Diameter over bed /neck	330/476 mm
Diámetro carro / Diameter cart	198 mm
Anchura de la bancada / Width of the bench	190 mm
Diámetro agujero husillo principal Diameter hole main spindle	35 mm
Nariz del husillo / Spindle nose	CAMLOCK DIN-A4
Velocidad / Speed	70-2000 rpm
Avances longitudinales / Advances longitudinal	0,02-2,7 mm
Avances transversales / Advances transversal	0,01-1,35 mm
Pasos métricos / Steps metric	0,4-32 mm
Pasos whitworth / Steps whitworth	0,56-4 h
Pasos modulares / Modular steps	0,2-3,5



Estos tornos están especialmente indicados para talleres de reparaciones o para la elaboración de ejes, tubos y otras piezas redondas de tamaño mediano o pequeño. También se pueden emplear para hacer roscas tanto Métricas como Whitworth. De construcción robusta, fáciles de usar y de confianza, son muy eficientes y casi silenciosos. Tanto la bancada como las ruedas dentadas están endurecidas.

- Plato universal de 3-garras, Ø160 mm.
- Plato de 4-garras, Ø200 mm.
- Plato de arrastre.
- Protector posterior y del plato.
- Luneta fija y móvil.
- 2 puntos cono morse número 2 y 3.
- Caja de herramientas.
- Freno incorporado.
- Luz halógena.
- Equipo de refrigeración.
- Norma CE.

These lathes are ideally suited for repairing workshops or for the manufacture of shafts, tubes and other small-medium round parts. They can also be used to make threads, both Metric and Whitworth. Robust construction, easy to use, trusted, highly efficient and with almost no noise. Both the bench and gears are hardened.

- Universal plate 3-claws, Ø160 mm.
- 4-claws dish, Ø200 mm.
- Drag plate.
- Shield back and dish (chips/splash).
- Mobile and fixed bezel.
- 2 morse points no. 2 and 3.
- Toolbox.
- Brake.
- Light.
- Cooling unit.
- CE standards.

BV-20-L

Especificaciones / Specification

Altura de los puntos bancada / Bench height	110 mm
Distancia entre puntos / Distance between points	550 mm
Vuelo / Fly	220 mm
Cono morse / Morse taper	MC-3
Velocidad del eje 6 vel. / Speed shaft	120 a 2000 rpm
Nº de roscas métricas / Nº of metric threads	11
Escala / Scale	0,4-3 mm
Máx. ángulo de giro del soporte corredero Max. rotation angle of the sliding support	45°
Máx. desplazamiento transversal del soporte Max. transverse displacement of the medium	70 mm
Motor / Motor	0,75 Hp Monofásico
Dimensiones / Dimensions	1250x610x390 mm
Peso / Weight	115 Kg

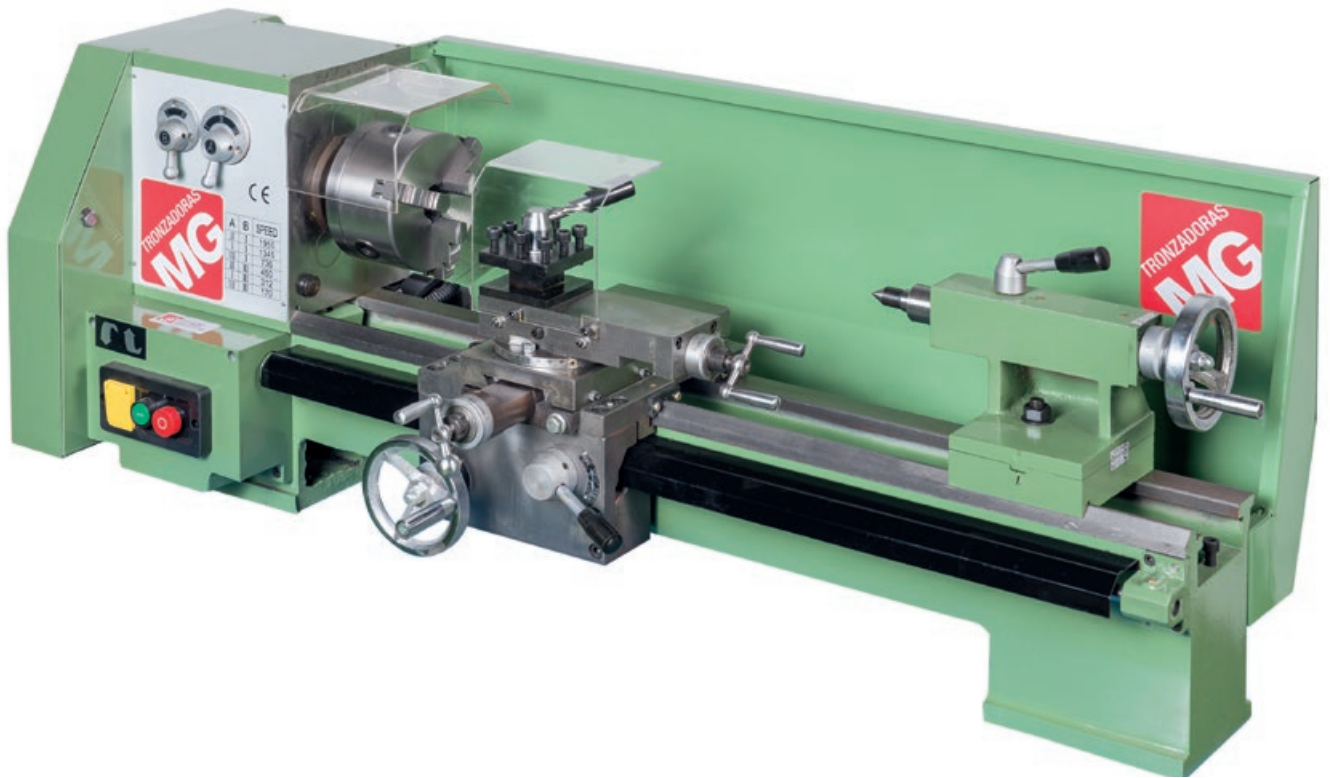

Este torno de sobremesa es de construcción compacta, controles flexibles y fácil instalación. La transmisión es directa a través de la correa conectada al motor y al eje. La velocidad del eje varía entre seis posibilidades. La máquina se suministra con nueve engranajes que proporcionan 11 tipos de métrica y avance longitudinal en 11 pasos.

- Dos puntos fijos de cono morse 2 y 3.
- Plato de 3 garras universal (Ø120 mm).
- Juego de 3 garras día. Interiores
- Juego de 3 garras día. Exteriores.
- Caja de herramientas.
- Normas CE.

This desktop lathe is compact, with flexible controls and easy installation. The transmission is direct through the strap connected to the motor and shaft. Shaft speed varies between six possibilities. The machine is supplied with nine gears that provide 11 types of metrics and longitudinal progress in 11 steps.

- Two fixed points 2 and 3 morse.
- 3-jaw universal dish (Ø120 mm).
- Set of 3 claws diam. Interior.
- Set of 3 claws diam. Outside.
- Toolbox.
- CE standards.





Pol. Ind. Font de la Parera, s/n
08430 - La Roca del Vallès
Barcelona (España)

-  (+34) 93 842 41 60
-  (+34) 93 842 41 28
-  info@tronzadorasmg.com
-  www.tronzadorasmg.com